



警告

- 未成年人需成人陪伴操作。
- 使用軟氣槍時需配戴護目鏡。
- 粗心或濫用軟氣槍容易造成自己及他人身體上的傷害。
- 不能將槍口對人或動物。
- 操作軟氣槍前請確實研讀使用說明書。
- 買家及玩家購買,使用軟氣槍需遵守各國當地法令與規定。

TW



WARNING

- Product is intended for adults 18 years and older.
- Wear proper eye protection while shooting.
- Misuse may cause injury or death.
- The muzzle of an airsoft gun should never be pointed at someone to cause injury.
- Read this entire manual to ensure proper usage.
- Buyers and users should obey the laws and rules of the local authority.

EN



ATENCIÓN

- Si el jugador o jugadores tienen menos de 18 años se les requerirá ir acompañados de un mayor de edad que se responsabilice del menor en todo momento.
- Durante la práctica del Airsoft, es obligatorio llevar gafas de protección ocular acorde a las normativas vigentes en todo momento.
- El uso descuidado o indebido del Airsoft puede causar fácilmente daños a sí mismo y a los que le rodean.
- No se debe apuntar a personas o animales.
- Lea bien los manuales que acompañan las réplicas antes de empezar a usarlas para practicar Airsoft.
- Los poseedores de réplicas de Airsoft deben seguir estrictamente las leyes y regulaciones locales vigentes en el país de residencia o uso de las mismas, e informarse debidamente en los puntos de venta o autoridades del país antes de comprar y utilizar cualquier réplica de airsoft.

ES



ATTENTION

- Ce produit est réservé aux utilisateurs de 18 ans et plus.
- Toujours porter des protections oculaires adaptées lors de l'utilisation du produit.
- La mauvaise utilisation de ce produit peut causer des blessures graves ou la mort.
- Ne jamais pointer le canon de la réplique sur quelqu'un pour causer des blessures.
- Lire attentivement le mode d'emploi avant d'utiliser ce produit.
- L'acheteur et l'utilisateur de ce produit doivent se conformer aux lois du pays qui réglementent l'usage et la possession de répliques airsoft.

FR



警告

- 対象年齢18才以上。
- 弾を発射する際は、必ず安全なゴーグルを装着してください。
- 不用意に引き金を引くと非常に危険です。
- 50m以内は危険です。
- 取扱説明書は最後まで必ずお読み下さい。
- 購入者及び販売者は、エアガンの使用及び所有に関するすべての現地法律に準ずる。

JP

**G&G**  
SINCE 1986  
**ARMAMENT**

TAIWAN ChangHua  
(Headquarters)  
Sales Dept.  
Technology Dept.

Tel : +886-4-798-9000 Fax : +886-4-798-9900  
No.999, Zhonghua Rd. Shengang Township,Changhua County 50952, Taiwan (R.O.C.)  
sales@guay2.com, b2b@guay2.com PR Dept. | pr@guay2.com  
support@guay2.com

G2-202405-02-多



# SMC 9

TW 說明書 | 01-04

EN Operating Instructions | 05-08

ES Instrucciones de operación | 09-12

FR Mode d'emploi | 13-16

JP 取扱説明書 | 17-20



**G&G**  
SINCE 1986  
**ARMAMENT**

### 【零件說明】



### 【注意事項】

- 敬請搭配使用G&G生產之高精密密度BB彈，確保槍枝最佳性能。
- 請勿使用無品質保證之廉價BB彈，將導致槍枝不可預期之卡彈、故障、零件損壞。
- 只能使用100%純度矽油保養，使用其他種類保養油可能導致塑膠、橡膠零件腐蝕。
- 射擊前請務必戴上護目鏡。
- 本產品限18歲以上成年人使用。
- 請仔細閱讀本手冊確保正確操作。
- 50m射程以內具有一定的危險性。

### 【射擊模式和保險鈕】

開保險 - 槍枝無法擊發



槍機拉柄向後拉。

⚠ 未射擊前請關上保險。



按壓保險至右方。

開保險 - 半自動 & 全自動



按壓保險至左方。



"I" 半自動 - 單發射擊  
 "III" 全自動 - 連發射擊

### 【彈匣設置】



1. 關保險。
2. 壓下彈匣釋放鈕。
3. 卸下彈匣。

⚠ 強烈建議使用G&G生產之高精密BB彈延長產品壽命，避免影響產品保固。

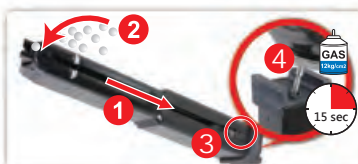

1. 將彈匣推彈桿向下拉至底部，直至其鎖定到位。
2. 從彈匣頂部裝入BB彈。
3. 按下彈匣推彈桿的按鈕解除鎖定。
4. 使用彈匣底部的閥門添加氣體。

### 【準星照門調整 & 槍托調整】



- 上掀或折疊。
- 垂直調整鈕(上/下調整瞻孔)
- 風偏調整鈕(左/右調整照門)



1. 按下槍托釋放按鈕。
2. 將槍托摺疊到右側。
3. 磁鐵將防止槍托折回。

### 【切換防塵蓋開啟】

⚠ 關上防塵蓋前需先釋放槍機。  
 在釋放槍機前關上防塵蓋的情況下，防塵蓋只能往後推開，槍機拉柄無法帶動防塵蓋。



卸斜坡部件螺絲。



可以卸下斜坡部件螺絲換至另一端。

### 【射擊】



1. 裝上彈匣。
2. 解開保險。



3. 往後拉動槍機拉柄推開防塵蓋。
4. 扣下板機。



### 【拆解 / 保養】

⚠ 請勿使用CRC-556、WD40或任何具有腐蝕性的潤滑油。



1. 關保險。
2. 壓下彈匣釋放鈕。
3. 卸下彈匣。



1. 壓下槍身夾座上的釋放鈕。
2. 翻開槍身夾座。



1. 拉下滑套分解榫。
2. 抽出握把。



使用一字起子鬆開後槍背帶扣環螺絲。



拉出後槍背帶扣環。



將後托模組拉出上槍身。



拉出內管及槍機模組。  
 分解後可進行適度清潔及噴塗砂油保養。



壓下QD背帶環上的壓鈕即可安裝或拆解扣環。

### 【QD背帶環安裝/拆解】

### 【卡彈排除】



1. 關上保險
2. 壓下彈匣釋放鈕
3. 取出彈匣



將槍機拉柄往後拉並上推滑套卡榫使其固定。



將上旋器調整至釋放位置，由槍管前端插入通槍條。



確認通槍條斜面朝下直插到底，移除堵塞BB彈。

### 【槍管清潔】



將通槍條纏妥清潔布料，滴上砂油數滴。

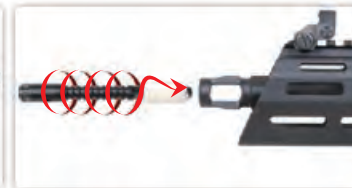

將通槍條插入內管，旋轉通槍條帶出髒汙，重複以上步驟直到內管清潔。

### 【更換握把片】



向下取出握把片。



切換另一個握把片，向上安裝握把片。

### 【彈道調整】

⚠ 若調整內腔時仍有BB彈停留在內腔內，則需射擊數發後調整的效果才會正確。



關保險。



按壓握把片上的按鈕。



取出上旋器調整工具。

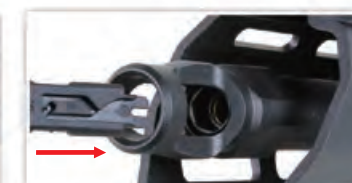

將上旋器調整工具插入槍口進行調整。



使用工具順時針或逆時針旋轉調整上旋器。



### [COMPONENT]



### [WARNING] ⚠️

- We recommend using G&G Armament high precision BB's on all G&G Armament guns to ensure proper feeding and performance.
- Using low quality BBs may jammed the gun and cause malfunction or damage the internal parts.
- For maintenance, apply the silicon oil on air nozzle, do not use other types of corrosive oil.
- Always wear safety goggles when using this product.
- Product is intended for adults 18 years and older.
- Read this entire manual to ensure proper usage.
- May be hazardous up to 50 meters.

### [FIRING MODE & SAFETY]

⚠️ Always keep the safety on if not ready to shoot.

**Safety On** - The gun will not fire.



Pull the slide backward.



Push the Safety button.



Push the Safety button to the left side.



⚡ Semi Auto - Single shot  
 🔌 Full Auto - Automatic firing

**Firing Mode** - Semi Auto & Full Auto

### [SETTING MAGAZINE]



1. Safety on.
  2. Pull the magazine release down.
  3. Remove the magazine.
- ⚠️ It is strongly recommended to use G&G Armament high precision BB's only. Using low quality BB pellets may shorten product life and void product warranty.

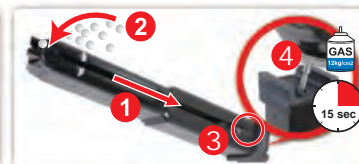

1. Pull down the magazine follower to the bottom until it locks in place.
2. Load BB pellets from the magazine lips.
3. Press the button on the magazine follower to release.
4. Add gas through the valve at the bottom of the magazine.

### [FRONT SIGHT & REAR SIGHT & STOCK ADJUSTMENT]

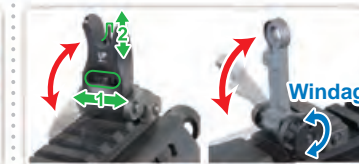

- Flip up or fold down.
- Elevation knob (up / down adjustment).
- Windage knob (left / right adjustment).



1. Press the stock release button.
2. Fold the stock to the right side.
3. The magnet will hold the stock from folding back.

### [SWITCH SIDE FOR PORT COVER TO OPEN]

⚠️ Release the bolt before close the port cover. In case the port cover closed before bolt has been released, pull the port cover backward to release.



Remove the screw on the ramp



Port Cover ramp can be removed and switch to the other side.

### [GET READY TO FIRE]



1. Insert the magazine.
2. Switch off the safety.



3. Pulling the charging handle will take the bolt back and open the port cover.
4. Pull the trigger.



### [DISASSEMBLE / MAINTENANCE]

⚠ Never use CRC-556, WD40, or other corrosive lubricants.



1. Safety on.
2. Pull the magazine release down.
3. Remove the magazine.



1. Depress the button on the rear latch.
2. Flip up the latch.



1. Pull down the take-down lever.
2. Slide out the lower frame.



Use flat head screw driver to remove the screws on the opposite side of rear sling swivel.



Pull out the rear sling swivel.

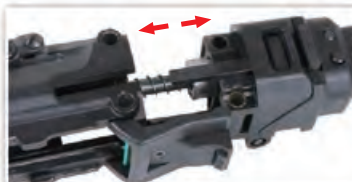

Pull out the stock assembly from upper receiver.



Pull out the inner barrel and cylinder assembly.



Depress the button to release the QD sling swivel.

### [UNJAM]



Remove the magazine.



Pull the charging handle and lock to the rear by lift up the bolt catch on either side.



Return the hop up dial to normal position and insert the cleaning rod from the muzzle.



Be sure to push the cleaning rod all the way through the hop up unit. Remove clogged pellets.

### [QD SLING SWIVEL]

### [CLEANING THE BARREL]



Place a few drops of silicone oil or teflon oil on the cleaning cloth and wind around the rod.

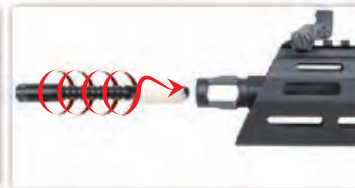

Insert the cleaning rod into the inner barrel, turning the rod as you insert. Repeat same steps until barrel is clean.

### [GRIP BACKSTRAP]



Slide down the grip backstrap.



Switch to the other backstrap then slide up to install.

### [HOP-UP ADJUSTMENT]

⚠ The hopup may require some shots to settle if a BB was inside the chamber during the adjustment.



Safety on.



Push in to free the hopup adjustment tool.



Retrieve the hopup adjustment tool.



Insert the hopup adjustment tool in the barrel.



Adjust the hopup by turning the tool clockwise or counter-clockwise.



## [COMPONENTES]



## [ADVERTENCIA] ⚠

- Recomendamos usar balines G&G de alta precisión para asegurar la adecuada alimentación y desempeño.
- Usando balines de baja calidad puede causar atascos, mal funcionamiento o causar daños en las partes internas.
- Use solo 100% aceite de silicona para mantenimiento, otros aceites pueden contener ingredientes corrosivos que pueden causar daños a los componentes de goma y plástico.
- Siempre use gafas de protección cuando maneje este producto.
  - Este producto está diseñado para mayores de 18 años.
  - Lea completamente el manual para asegurar su buen uso.
  - Puede ser dañino a menos de 50 metros.

## [MODOS DISPAROS Y SEGURO] ⚠

Siempre coloque en modo seguro si no está listo para disparar.

**Modo seguro** - La réplica no dispara



Tire deslizador hacia atrás.



Pulse el botón de seguridad.

**Modo disparo** - Semi Auto & Automático



Pulse el botón de seguridad hacia lado izquierdo.



Semi Auto - Disparo individual  
 Full Auto - Dispara automatico

## [ADJUSTES DE CARGADOR] ⚠

aconsejamos de utilizar balines G&G para no dañar al réplica.



1. Modo seguro.  
 2. Jalar hacia abajo la palanca liberadora de cargador.  
 3. Remueva el cargador.

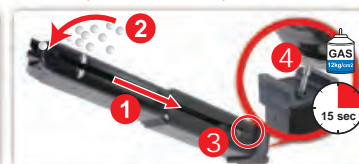

1. Bloquee el muelle del cargador hacia abajo. 2. Llène de balines en el cargador. 3. Presione hacia abajo el muelle del cargador para liberarlo. 4. Llène de Gas por la válvula del cargador.

## [MIRA DELANTERA Y MIRA TRASERA Y AJUSTE DE CULATA]



Voltrear hacia arriba o abajo.  
 Parilla de viento (ajustes hacia derecha o izquierda.)



1. Presione el boton liberación de culata.  
 2. doble la culata en el lado derecho.  
 3. El imán sostiene la acción de repliegue.

## [PREPARADO PARA DISPARAR]



1. Introduzca el cargador.  
 2. Desconectar la seguridad.



3. Al tirar de la palanca de carga se llevará el pestillo hacia atrás y abra la tapa.  
 4. Apretar el gatillo.

## [INTERRUPTOR PARA LA CUBIERTA DEL PUERTO PARA ABRIR] ⚠

Suelte el pestillo ante de cerrar la tapa. En caso de la cubierta del puerto cerrado antes de perno ha sido suelto, tire de la tapa del puerto hacia atrás para liberar.



Retire el tornillo de la rampa.



Rampa de tapa de puerto se puede quitar y cambiar al otro lado.



### [DESMONTAR / MANTENIMIENTO]

⚠ Nunca use CRC-556, WD40 u otro lubricante corrosivo.



1. Modo seguro
2. Tire la liberación del cargador hacia abajo.
3. Retirar el cargador.



1. presione el botón del pestillo posterior.
2. Levante el pestillo.



1. Tire hacia abajo la palanca de descenso.
2. Deslizar el bastidor inferior.



Utilice el destornillador de cabeza plana para quitar los tornillos en el lado opuesto de giro trasero Honda.



Tire hacia fuera de la parte trasera de la honda giratoria.



Tire hacia afuera la culata de ensamblaje del recibidor superior.



Saque el barril interno y cilindro de ensamblaje.

### [QD SEPARA RAPIDO DE ANILLO DE GIRATORIA]



Presione el botón para liberar el giratorio rápidamente .

### [DESATASCANDO]



Retirar el cargador.



Tire la palanca de carga y bloqueo hacia atrás por Levante el retén del pestillo en ambos lados.



Volver el hop up dial a la posición normal y colocar la varilla de limpieza de la boca.



Asegúrese de empujar la varilla de limpieza hasta hop up , eliminar bolitas obstruidos.

### [LIMPIEZA DE CAÑO]



Coloque algunas gotas de aceite de silicona de teflon en un paño limpio e introduzca en la varilla.



Inserte la varilla de limpieza dentro del cañon, girando cuando lo inserte, repita hasta que esté limpia .

### [RABERA DE LA EMPUÑADURA]



Deslice hacia abajo la rabera de la empuñadura.



Deslice hacia arriba la rabera de la empuñadura.

### [AJUSTES HOP-UP]

⚠ El Hop Up puede requerir de algunos disparos para que se asienten por si algún BB haya quedado dentro de la cámara durante el ajuste.



Modo seguro



Empuje hacia adentro para sacar la herramienta de ajuste hopup.



Retira la herramienta de ajuste hopup.



Inserte la herramienta dentro de cañón.



Ajuste del hopup girando la herramienta en sentido horario o antihorario.



⊗ Demasiado hop up (gire el dial al normal)

Dirección correcta.

⊗ Insuficiente Hop-up (gire el dial a Hop)

### [COMPOSANTS]



### [PRECAUTION] ⚠

- Il est fortement recommandé d'utiliser uniquement des billes de précision G&G.
- L'utilisation de billes de mauvaise qualité peut entraîner un bourrage, un dysfonctionnement ou l'endommagement des pièces internes.
- Lors de l'entretien, appliquer de l'huile de silicone sur le nozzle. Ne pas utiliser de solvant ou d'huile corrosive.
- Portez toujours des protections oculaires adaptées lorsque vous utilisez ce produit.
- Ce produit est réservé aux utilisateurs de 18 ans et plus.
- Lisez attentivement le mode d'emploi avant d'utiliser ce produit.
- Risque de danger à moins de 50 mètres.

### [MODE DE TIR ET SECURITE] ⚠

Toujours garder la sécurité active si vous n'êtes pas prêt à tirer.

**Sécurité active** - ne tire pas



Tirer la culasse en arrière.



Pousser le cran de sécurité vers le côté droit.



Pousser le cran de sécurité vers le côté gauche.



"Semi Auto" - tir coup par coup.  
 "Full Auto" - tir en rafale.

**Mode de tir** - Semi Auto & Full Auto

### [UTILISATION DU CHARGEUR]



1. Appuyez sur le cran de sécurité.
2. Abaissez l'arrêteur de chargeur.
3. Retirez le chargeur.

⚠ Il est fortement recommandé d'utiliser uniquement des billes de haute précision G&G Armament. L'utilisation de billes d'une qualité inférieure réduira la durée de vie de votre réplique et annulera la garantie.

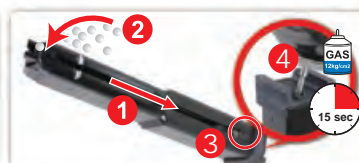

1. Abaissez le guide du chargeur jusqu'à ce qu'il soit verrouillé en position basse.
2. Remplissez les billes par l'ouverture en haut du chargeur.
3. Appuyez sur le bouton du guide pour relâcher.
4. Remplissez le gaz par la valve au talon du chargeur.

### [REGLAGE GUIDON, HAUSSE ET CROSSE]

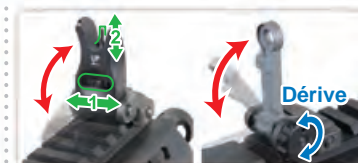

- Elevez ou abaissez.
- Elevation (réglage haut/bas)
- Dérive (réglage gauche/droite)



1. Appuyez sur le verrou de crosse.
2. Pliez la crosse vers la droite.
3. L'aimant retiendra la crosse en position pliée.

### [CHANGER DE COTE POUR OUVRIR LE CAPOT]

⚠ Relâchez la culasse avant de fermer le capot latéral. Au cas où le capot soit fermé avant d'avoir relâché la culasse, tirez alors le capot en arrière pour la relâcher.

### [PREPARER A TIRER]



1. Insérez le chargeur.
2. Désactivez la sécurité.



3. Tirez en arrière le levier de chargement pour ramener la culasse et ouvrir le capot latéral.
4. Appuyez sur la queue de détente.



Dévissez la vis sur la rampe.



La rampe du capot latéral peut être retirée et installée de l'autre côté.



### [DEMONTAGE / MAINTENANCE]

**⚠** N'utilisez jamais de CRC-556, WD40 ou tout autre lubrifiant corrosif.



1. Appuyez sur le cran de sécurité.
2. Abaissez l'arrêt de chargeur.
3. Retirez le chargeur.



1. Appuyez sur le bouton du loquet arrière.
2. Relevez le loquet.



1. Abaissez le levier de démontage.
2. Faites glisser le cops inférieur.



Utilisez un tournevis à tête plate pour retirer les vis sur le côté opposé de l'attache sangle arrière.



Retirez l'attache sangle arrière.

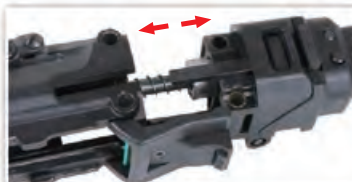

Retirez l'ensemble de crosse du corps supérieur.



Retirez le canon interne et l'ensemble du cylindre.



Appuyez sur le bouton pour libérer l'attache sangle à détachement rapide.

### [ATTACHE SANGLE A DETACHEMENT RAPIDE]

### [DEBOURRAGE]



Retirez le chargeur.



Tirez le levier de chargement et verrouillez en arrière en relevant l'arrêt de culasse de chaque côté.



Régalez la molette du hop-up à zéro sur la position Normal et insérez la tige de déboufrage dans le canon.



Assurez-vous que l'extrémité de la tige soit orientée vers le bas et touchez bien le fond du canon pour retirer toutes les billes.

### [NETTOYAGE DU CANON]



Versez quelques gouttes d'huile de silicone ou de téflon sur un morceau de tissu que vous accrocherez sur la tige de déboufrage.



Insérez la tige de déboufrage dans le canon et tournez en même temps. Répétez la même opération jusqu'à ce que canon soit propre.

### [ARRIERE DE POIGNEE]



Faites glisser l'arrière de poignée vers le bas pour la retirer.



Prenez l'autre arrière de poignée et glissez vers le haut pour changer.

### [REGLAGE HOP-UP]

**⚠** Le hopup peut nécessiter quelques tirs avant de faire effet surtout si une bille se trouvait dans la chambre lors de l'ajustement.



Activez le cran de sécurité.



Appuyez pour libérer la clé de réglage.



Retirez la clé de réglage.



Insérez la clé dans la bouche du canon.



Ajuster le hopup en tournant la clé dans le sens horaire ou anti-horaire.



### 【構成要素】



### 【警告】

- 適切な給弾とパフォーマンスを確実にするためにすべてのG&Gアーマメントのエアソフトガンには、G&Gアーマメントの高精度BB弾のご使用を推奨します。
- オイルによっては腐食性成分を含んでいる為、プラスチックとゴム製品に損傷を引き起こす可能性があります。メンテナンスの際は、100%シリコンオイルのみをお使いください。
- この製品をご使用になるときは、常時安全なゴーグルを装着してください。
- この製品は、18才以上のユーザーを対象とします。
- この製品をご使用になる前に、取扱説明書を全部お読みください。
- 発射したプラスチックBB弾を、約50m先に到達させる威力があります。被弾により失明や怪我などの危険を生じますので、周りに十分注意して使用してください。

### 【発射モード & セーフティ】

セーフティ オン - 発射できません

⚠️ 撃たないときは、常にセーフティにしてください。

発射モード - 単発 & 連発



スライドを後方の止まる所まで引きます。



セーフティボタンを右側に押します。



セーフティボタンを左側に押します。



"IIII" セミオート - 単発  
 "IIIIII" フルオート - 連発

### 【マガジン装着】

⚠️ G&G BB弾だけを使うことを強くお勧めします。低品質のBB弾を使うと、製品寿命を短くし、製品保証も無効になります。



1. セーフティをオンにします。
2. マガジンキャッチボタンを押してください。
3. マガジンを取り出してください。

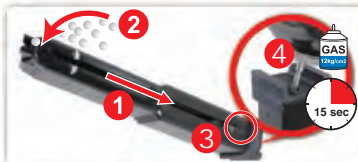

1. フォロアーを一番下まで下げる。
2. B弾投入口から、BB弾を1発ずつ入れる。
3. マガジンスプリングを押し下げてリリースします。
4. 注入バルブに、ガスボンベのノズルを合わせ注入する。

### 【フロントサイト & リアサイト & ストック調整】

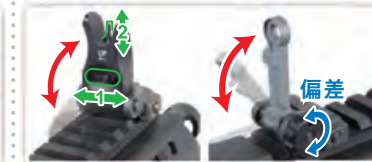

- 上下に動かしてください。
- 仰角つまみ(上/下調整)。
- 偏差つまみ(左/右調整)。



1. リリースボタンを押します。
2. ストックを右側に曲げます。
3. 磁石により折りたたみ状態をキープします。

### 【ポートカバーの開く方向を変えることができます】

⚠️ ポートカバーを閉じる前にボルトを放してください。  
 ⚠️ ボルトを外す前にポートカバーが開いた場合に、ポートカバーを後方に引いて外してください。

### 【発射】



1. マガジンを予め準備しておきます。
2. セーフティボタンを左側に押します。



3. チャージングハンドルを引くと、ボルトが戻りポートカバーが開きます。
4. トリガーに入さし指をかけて手前に引きます。



ポートカバーを固定しているネジを外してください。



ポートカバーを反対側に切り替えることができます。



### 【分解方法 / メンテナンス】

⚠️ CRC-556、WD40または他の腐食性潤滑油を決して使わないでください。



1.セーフティをオンにします。  
 2.マガジンキャッチボタンを押してください。  
 3.マガジンを取り出してください。



1.背面ラッチのボタンを押します。  
 2.ラッチを上げてください。



1.テイクダウンレバーを押し下げます。  
 2.本体ロアフレームを矢印の方向にスライドさせます。



マイナスドライバーを使用してリアスリングスイベルの反対側のネジを外してください。



リアスリングスイベルを引き出します。

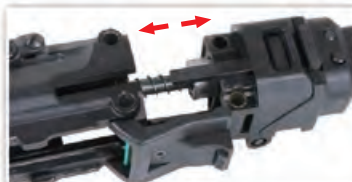

アッパーレシーバーからストックを抜き取ります。



インナーバレルとシリンダーを引き出すことができます。



ボタンを押してQDスリングスイベルを外します。

### 【QD SLING SWIVEL】

### 【弾詰まり】



マガジンを外してください。



チャージングハンドルを矢印の方向に引くと、左側または右側のボルトキャッチを後に固定してください。



ホップアップダイヤルをノーマルの位置に戻して、インナーバレル先端部から、クリーニングロッドを挿入してください。



必ずロッドを下方向に向けて、奥まで延ばしてください。詰まったBB弾を取り除いてください。

### 【バレルクリーニング】



数滴のシリコンオイルまたは、テフロンオイルを布に付けて、ロッドに巻きつけてください。

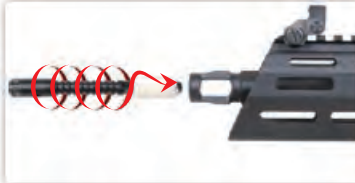

クリーニングロッドをインナーバレルに挿入して、ロッドを回してください。バレルがきれいになるまで、同じことを繰り返してください。

### 【グリップバックストラップ】



グリップバックストラップをスライドさせる。



グリップバックストラップをスライドさせる。

⚠️ 真っ直ぐにスライドさせなかったり、角度をつけて引っ張ると、ツメを破損する事があります。

### 【ホップアップ調整】

⚠️ チャンバー内にBB弾が残っていると調整がうまく出来ない場合があります。また、調整の際は数発撃って適正かどうかを確認してください。



セーフティをオンにする



ホップアップ調整ツールを解放するには、押し込みます。



ホップアップ調整ツールを取り出します。



ホップアップ調整をバレルに挿入します。



専用工具を左右に回す事で120段階の精密な調整が可能。

⚠️ 両方向まで回転しきった状態で更に回し続けると内部が破損します。調整は慎重に行うようにし、無理に回転させないようにしてください。



# SMC 9 Parts List

**SMC 9 GHJ-A02-02** 上槍身&前段總成 / Upper & Front End Set / Conjunto Delantero y Superior / Ens. supérieur et avant / アッパー&フロントエンドセット

**SMC 9 GHJ-A03-01** 上槍身模組 / Upper Receiver Set / Conjunto Recibidor Superior / Ens. corps supérieur / アッパーレシーバー

**SMC 9 GHJ-A06-01** 槍托模組 / Butt Stock Set / Conjunto de la Culata / Ens. de crosse / バットストックセット

**SMC 9 GHJ-A10-02** 內管及上旋器模組 / Inner Barrel & Hop Up Set / Conjuto de Cañón y Hop Up / Ens. canon interne et hop up / インナーバレルとホップアップセット

**SMC 9 GHJ-A11-01** 魚骨護木及槍機拉柄模組 / Rail Handguard & Charging Handle set / Set de manija de carga y guardamanos de riel / Ens. rail garde-main et levier de chargement / レールハンドガード&チャージングハンドルセット

**TW** ▶ 細部分解圖中的所有零件都可向怪怪貿易股份有限公司訂購。

**EN** ▶ The grouped parts may all be purchased from the G&G Support Department.

**ES** ▶ Todas las partes pueden ser compradas en el departamento de Soporte de G&G.

**FR** ▶ Vous pouvez acheter ces pièces en contactant le service après-vente G&G.

**JP** ▶ グループパーツのすべては、G&Gサポートから購入できます。

▶ E-Mail: [support@guay2com](mailto:support@guay2com)

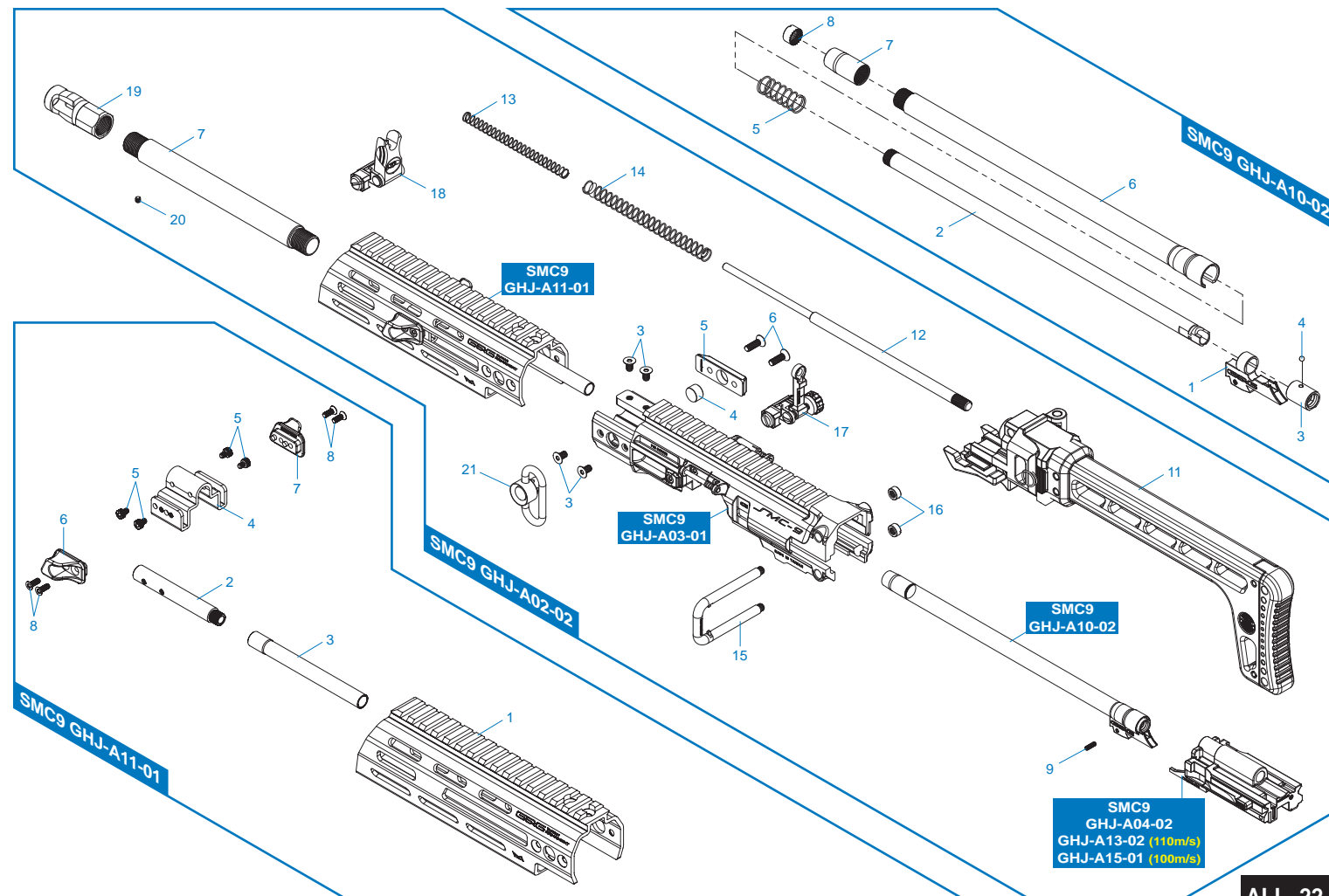
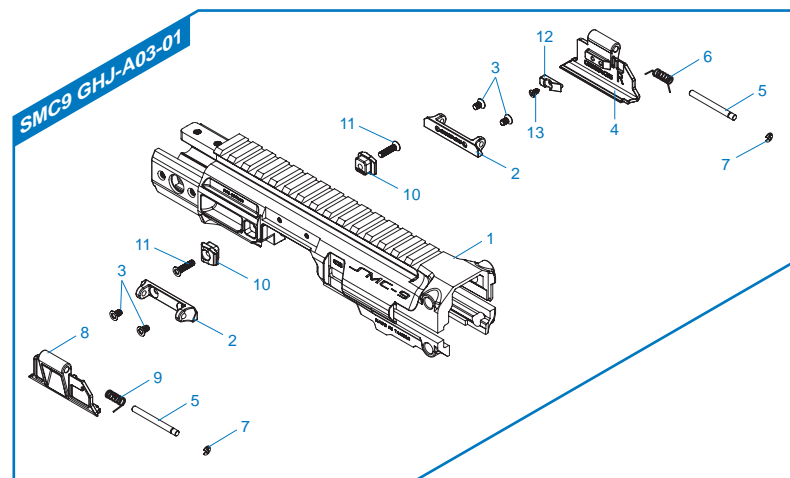
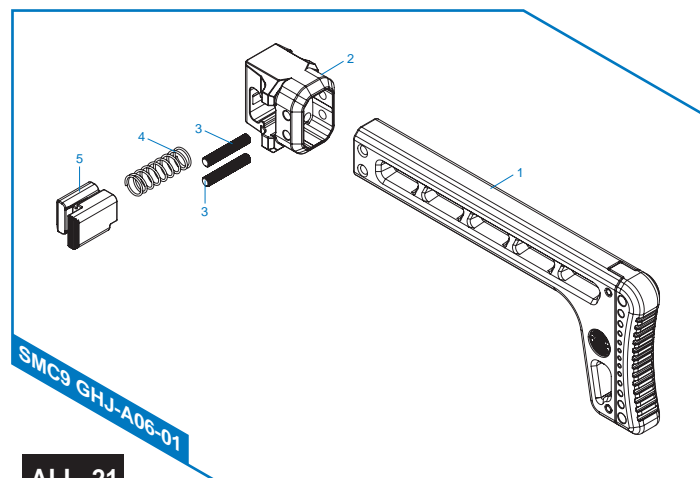



# SMC 9 Parts List

**SMC 9 GHH-A03-01** 下槍身模組 / Lower Frame Set / Cuerpo de la Pistola / Ens. corps inférieur / ロアシーバー

**SMC 9 GHH-A04-01** 擊鐵模組 / Striker Set / Conjunto de Martillo / Ens. percuteur / ストライカーセット

**SMC 9 GHH-A06-01** 飛機頭 / Nozzle Set / Conjunto de Boquilla / Ens. nozzle / ノズルセット

**SMC 9 GHJ-A04-02** 槍機總成 / Bolt Assembly / Montaje de cerrojo / Ens. de culasse / ボルトアセンブリ

**SMC 9 GHJ-A05-01** 摺疊托關節和槍身夾座 / Folding Stock Hinge & Rear Latch / Seguro de Cierre y Recibidor de Culata / Charnière crosse pliable et loquet arrière / 折り畳み式ストックヒンジ&リアラッチ

**SMC 9 GHJ-A07-01** 槍身夾座模組 / Rear Latch Assembly / Montaje de Seguro de Cierre / Ens. loquet arrière / リアラッチアセンブリ

**SMC 9 GFX-A20-01** 彈匣 / Magazine / Cargador / Chargeur / マガジン

**SMC 9 GHJ-A12-01 / GHJ-A14-01** 飛機頭 / Nozzle Set / Conjunto de Boquilla / Ens. nozzle / ノズルセット

**SMC 9 GHJ-A13-02 / GHJ-A15-01** 槍機總成 / Bolt Assembly / Montaje de cerrojo / Ens. de culasse / ボルトアセンブリ

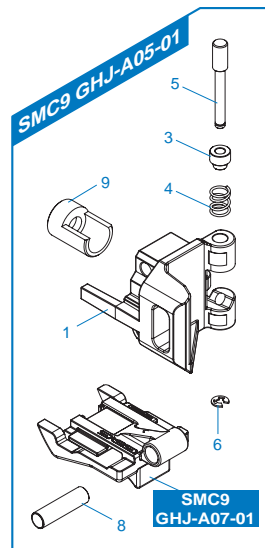
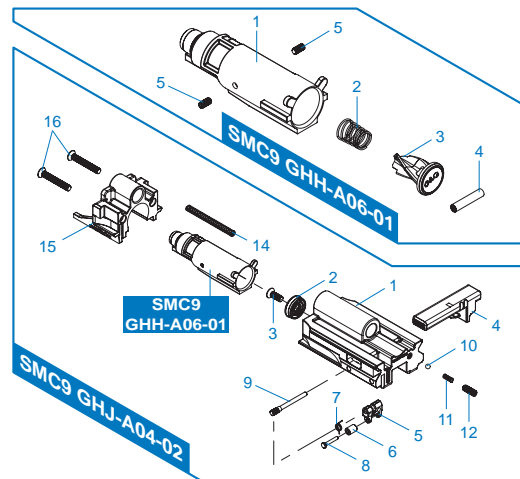
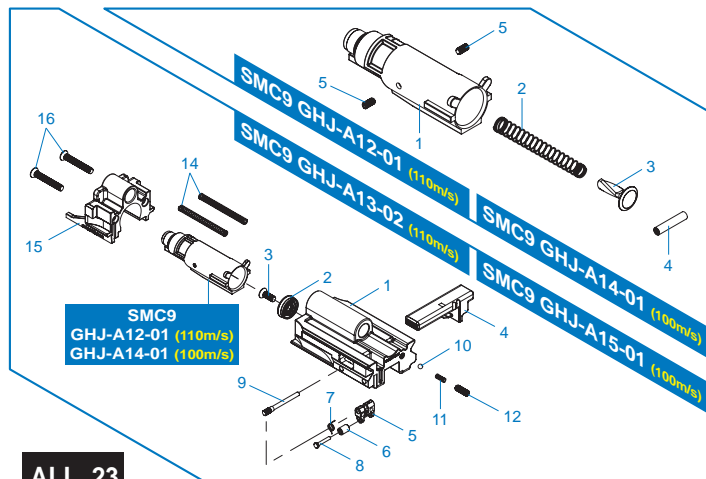

**TW** ▶ 細部分解圖中的所有零件都可向怪怪貿易股份有限公司訂購。

**EN** ▶ The grouped parts may all be purchased from the G&G Support Department.

**ES** ▶ Todas las partes pueden ser compradas en el departamento de Soporte de G&G.

**FR** ▶ Vous pouvez acheter ces pièces en contactant le service après-vente G&G.

**JP** ▶ グループパーツのすべては、G&Gサポートから購入できます。

▶ E-Mail: [support@guay2com](mailto:support@guay2com)

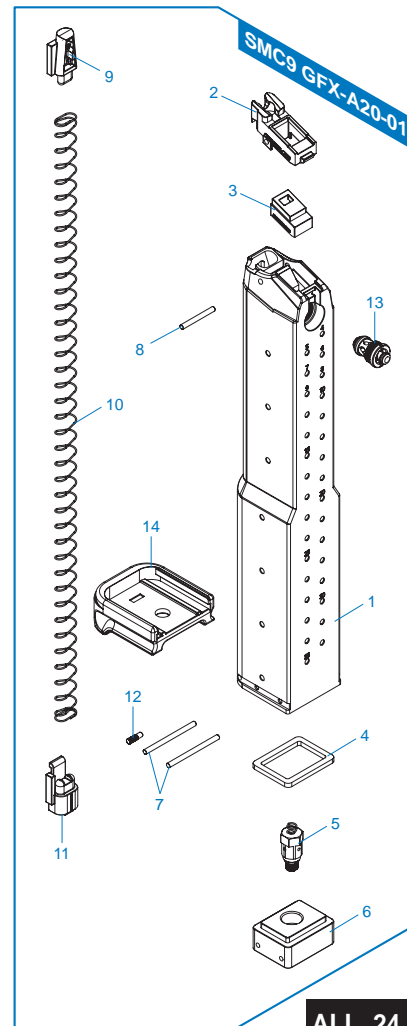
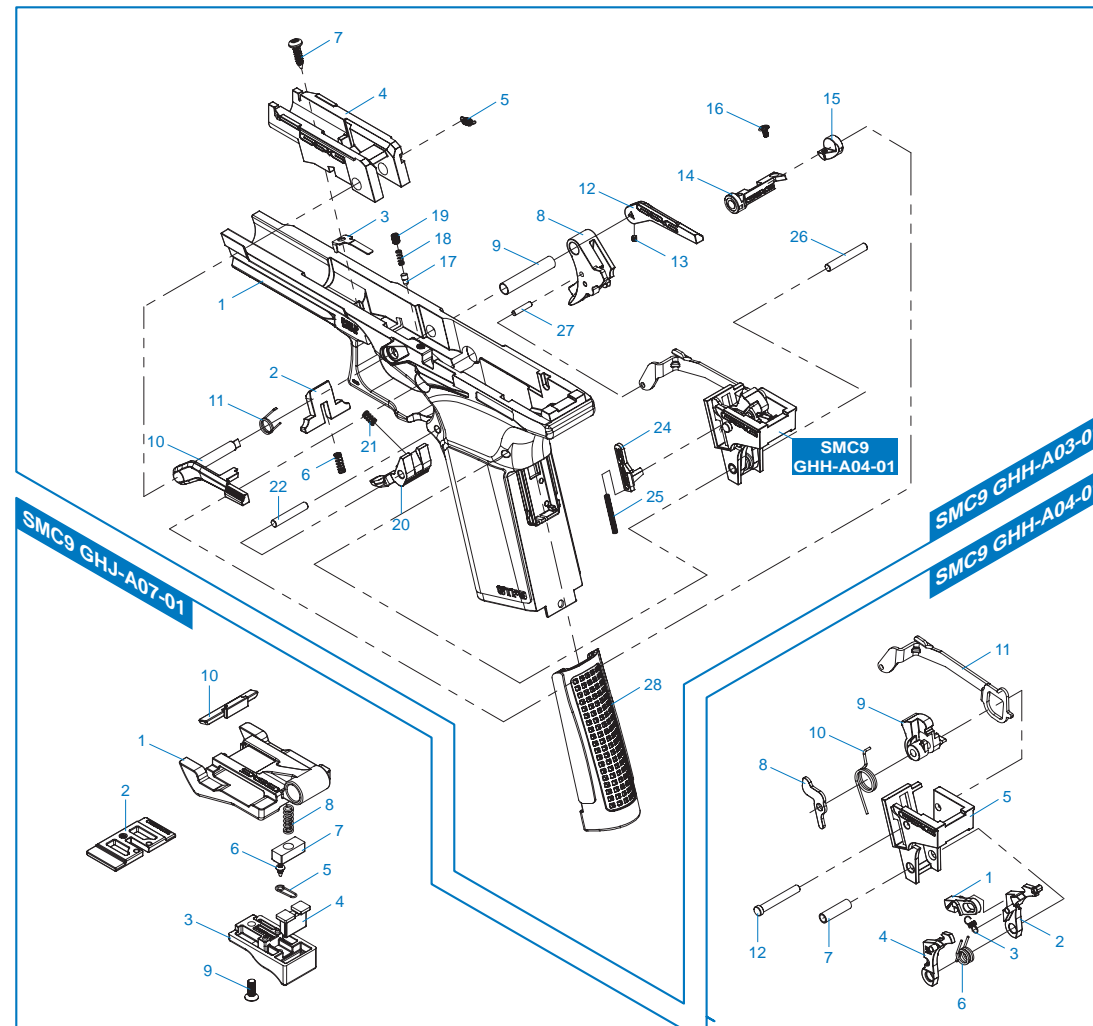

▶ 即使你只是開玩笑對他人射擊，你也必須為他人與公物受到的傷害負完全的責任。請在法規的範圍內玩射擊遊戲。

▶ 攜帶槍枝時，請將槍口套上安全套，關上保險位置，並把槍放入槍盒或槍袋中。

▶ 安全規範：1. 關保險

2. 移除彈匣。

▶ 請選擇一個周邊沒有人和車的安全地點玩軟氣槍。

▶ 當在玩射擊遊戲或練習射擊時，請佩戴護目鏡，並注意彈跳物，最重要的不要傷害到周邊其他的人。

▶ 將槍口套上安全套，放入槍袋或槍盒中，並且放在孩童取不到的地方。

▶ 不要將槍口指向人、動物或者造成第三人的傷害、危險。

▶ 射擊以外的時間，為避免BB彈造成意外危險及防止灰塵掉入槍管，請確實將槍口套上安全套。當槍管套上安全套時，不要扣扳機。

▶ 看槍口確認是否有BB彈滯留於槍管中是十分危險的。你的眼睛可能會被BB彈打傷，有失明的可能性。

▶ 射擊時不留意是十分危險的，不要將手指放在扳機上，除非你已取下安全套，準備開始射擊。

▶ 有些情況是在取下彈匣後發現還有BB彈滯留在槍身內，所以取下彈匣後請對空中或安全的地方射擊，無殘留後再套上安全套。

▶ 私自拆解或改裝軟氣槍會造成危險，甚至會有違法的可能性。

TW

▶ You may be liable for damaging public or personal property or for injuring a person or an animal even if you only meant to shoot as a "practical joke". Always observe good manners and enjoy fun sport shooting.

▶ When you carry the air gun, attach the safety cap, set the selector lever to the safety position and always put the air gun in a case or bag.

▶ Safety procedures: 1.Set the selector lever to the safety position.

2.Remove the magazine.

▶ Select a safe place for operating the air gun, avoid places where people and cars are around.

▶ When shooting the air guns for target practice or in a game situation, You and all participants must wear safety goggles or other eye protective gear. Also pay attention to ricochet. It is very important to pay attention to third parties other than the participants.

▶ Always attach the safety cap to the muzzle, remove the battery and store the air gun in a case or bag and at a place that is out of reach by children.

▶ Never direct the muzzle towards a person, animal or in any direction. That may cause harm or damage to the third party.

▶ Make sure to put the barrel and safety cap on the muzzle, except when you are shooting. Do this to prevent accident, discharge of BB's and also for dust protection purpose. Never pull the trigger while the barrel and the safety cap is attached.

▶ Looking into the muzzle is extremely dangerous regardless of BB's having been loaded or not. If you get hit in the eye by a BB pellet, you may in worst case, lose your eye sight.

▶ Pulling the trigger carelessly is extremely dangerous. Never put your finger on the trigger unless the safety cap is removed and you are ready to shoot a target.

▶ There may be cases where some BB's remain in the gun after the magazine has been removed. After removal of the magazine, direct the muzzle towards a safe direction and pull the trigger to confirm that there are no BB's remain in the gun, then attach the safety cap.

▶ Disassembling or modifying the gun may adversely affect the performance and make it dangerous. "It may be against the Law."

EN

▶ Usted puede ser responsable por daño de propiedad pública o privada al herir a una persona o animal incluso sin que fuese intencional o como una "broma pesada". Siempre tenga buenos modales y disfrute de la diversión de tiro deportivo.

▶ Cuando transporte la pistola, utilice una cobertura de cañón, coloque la pistola en modo seguro y siempre ponga la pistola en una bolsa o una caja.

▶ Procedimientos de Seguridad:

1.Coloque el selector en modo seguro.

2.Quite el cargador.

▶ Seleccione un lugar seguro para usar el rifle de aire, evite lugares donde se encuentren personas y coches alrededor.

▶ Al disparar los rifles de aire en prácticas de tiro o en juegos, usted y todos los participantes deberán llevar gafas de seguridad u otras gafas protectoras. También preste atención al rebote. Es muy importante prestar atención no solo a los participantes sino también a terceros.

▶ Siempre utilice una cobertura de cañón, retire la batería y almacene el rifle de aire en una caja o bolsa. Fuera del alcance de los niños.

▶ Nunca dirija el cañón hacia una persona, un animal o en cualquier dirección. Puede causar daño o perjuicio a los terceros.

ES

▶ Asegúrese de colocar siempre la cobertura de cañón en la bocacha, a excepción de cuando esté disparando. Para evitar accidentes por disparo de balines accidentales y proteger el rifle contra el polvo. Nunca tire del gatillo mientras la cobertura del cañón este en el barril.

▶ Mirar dentro el cañón es extremadamente peligroso a pesar de que los balines no hayan sido cargados. Si recibe un golpe directo en el ojo por un balin puede perder su vista permanentemente.

▶ Activar el gatillo sin cuidado es extremadamente peligroso. Nunca ponga el dedo en el gatillo a menos que la cobertura del cañón haya sido retirada y esté preparado para disparar al objetivo.

▶ Puede haber casos en los balines se queden dentro del rifle después de que el cargador haya sido retirado. Después de la extracción del cargador, dirija la boca del cañón hacia una dirección segura y apriete el gatillo para confirmar no haya quedado ningún balín dentro del rifle, por último coloque la cobertura del cañón.

▶ Al modificar o desmontar el rifle puede afectar el rendimiento de la réplica y convertirlo en algo peligroso. "Puede estar en contra de la ley".

ES

▶ Vous pouvez être tenu responsable pour tout dommage de propriété publique ou personnelle, ou blessure sur une personne ou un animal. Faites preuve de fair-play pour profiter pleinement de l'Airsoft.

▶ Mettre le capuchon de sécurité sur le cache-flamme, le sélecteur de tir sur la position sécurité et la réplique dans un sac lors de son transport.

▶ Procédures de sécurité: 1. Mettre le sélecteur de tir sur la position sécurité.

2. Retirer le magazine.

▶ Choisissez un endroit sécurisé pour utiliser la réplique, et évitez tout endroit entouré d'automobile ou de personne.

▶ Lors de l'utilisation de la réplique, tout participant se doit de porter des lunettes de protection. Faites attention au ricochet des projectiles et aux passants.

▶ Toujours mettre le capuchon de sécurité sur le cache-flamme, retirer la batterie et garder la réplique dans un sac à l'abri des enfants.

▶ Ne pointez jamais votre réplique vers une personne ou un animal afin d'éviter de causer des dommages ou des blessures.

▶ Assurez-vous de mettre le bouchon de sécurité sur le cache-flamme. sauf si vous tirez évidemment. Procédez ainsi pour éviter tout accident et protéger la réplique de la poussière.

▶ Regarder dans le canon est extrêmement dangereux même s'il ne reste plus de billes dans la réplique. Si vous êtes touché par une bille, vous risquez de perdre l'usage de votre oeil.

▶ Presser la queue de détente sans aucune précaution est extrêmement dangereux. Ne déposez jamais votre doigt sur la queue de détente si vous n'avez pas au préalable retiré le capuchon de sécurité et si vous n'êtes pas prêt à tirer.

▶ Dans certains cas il est possible que des billes soient restées dans la réplique après avoir retiré le magazine. Lorsque le magazine est retiré, pointez votre réplique dans une direction sans danger pour autrui et tirer pour vous assurer qu'il ne reste pas de billes à l'intérieur, puis mettezle capuchon de sécurité sur le cache-flamme.

▶ Désassembler ou modifier la réplique vous même peut affecter défavorablement ses performances, la rendre dangereuse et vous mettre hors la loi.

FR

▶ たとえイタズラのつもりでも、共有物や他人の財産を撃って破損させたり、人や生き物を撃って怪我をさせたりすると、器物破損罪や傷害罪などで処罰される場合があります。

▶ エアガンを持ち歩く場合は、銃口に保護キャップをして、セレクターレバーをセーフティの位置にし、必ずケースやバッグに入れて運んでください。

▶ 安全手順 1.切り替えレバー（セレクターレバー）をセー ...フティの位置にする。  
2.マガジンを取り外す。

▶ エアガンを撃つ際は、安全に配慮し、人や動物又は危険な場所には向けないでください。また、周囲に人がいるような場所での射撃は絶対にしないでください。

▶ 弾を発射する時やゲームなどの場合は、跳弾にも注意し、ゴーグルなどの眼の保護具を本人と参加者全員が必ず装着して行ってください。（参加者以外の第三者に弾が当たらないように十分注意ください。）

▶ 対象年齢以外の子供がイタズラをして怪我などを起こさないように、必ず銃口に保護キャップをしてケースやバックにいれて子供が手の届かない所に保管してください。

▶ エアガンで人や動物を狙ったり、撃ったりしないでください。標的を撃つ時以外は銃口に保護キャップを必ず装着してください。

▶ 万が一の暴発を防ぐと共に防塵のために、発射時以外は必ず銃口に保護キャップを装着してください。

▶ 銃口は、弾が入っている入っていないにかかわらず、絶対にのぞかないでください。BB弾が眼に当たった場所、最悪失明の恐れがあり大変危険です。

▶ 標的に向けて発射する時以外は、引き金に指をかけないでください。引き金に指をかけた状態では、何らかのはずみで引き金を引いてしまう恐れがあり大変危険です。

▶ マガジン を抜いてもガン内部に弾が残っている場合があります、不用意に引き金を引くと弾が発射され大変危険です。マガジン を抜いた後、銃口を安全な方向に向けて撃ち、弾が残っていない事を確認してから、銃口に保護キャップをして保管してください。

▶ このエアガンは、最適な性能、操作性を考慮して製造されています。むやみな分解、改造は、危険性を誘発したり性能を著しく損なう場合がありますので、絶対にお止めください。

JP