

# G980 SE



GUAY2.COM



WARNING

- Product is intended for adults 18 years and older.
- Wear proper eye protection while shooting.
- Misuse may cause injury or death.
- The muzzle of an airsoft gun should never point in a direction in which, if discharged, it would do injury.
- Read this entire manual to ensure proper usage.
- Buyers and users should obey the laws and rules of the local authority.

EN



ATENCIÓN

- Si el jugador o jugadores tienen menos de 18 años se les requerirá ir acompañados de un mayor de edad que se responsabilice del menor en todo momento.
- Durante la práctica del Airsoft, es obligatorio llevar gafas de protección ocular acorde a las normativas vigentes en todo momento.
- El uso descuidado o indebido del Airsoft puede causar fácilmente daños a sí mismo y a los que le rodean.
- No se debe apuntar a personas o animales.
- Lea bien los manuales que acompañan las réplicas antes de empezar a usarlas para practicar Airsoft.
- Los poseedores de réplicas de Airsoft deben seguir estrictamente las leyes y regulaciones locales vigentes en el país de residencia o uso de las mismas, e informarse debidamente en los puntos de venta o autoridades del país antes de comprar y utilizar cualquier réplica de airsoft.

ES



ATTENTION

- Ce produit est réservé aux utilisateurs de 18 ans et plus.
- Toujours porter des protections oculaires adaptées lorsque vous utilisez ce produit.
- Une mauvaise utilisation de ce produit peut causer des blessures graves ou la mort.
- Ne jamais pointer le canon de la réplique vers une personne ou un animal.
- Lisez attentivement le mode d'emploi avant d'utiliser ce produit.
- L'acheteur et l'utilisateur de ce produit doivent se conformer aux lois du pays qui réglementent l'usage et la possession des répliques d'airsoft.

FR



警告

- 対象年齢18才以上。
- 弾を発射する時やゲームなどの場合は、必ずプロゴーグルを装着してください。
- 不用意に引き金を引くと非常に危険です。
- 50m以内は危険です。
- 取扱説明書は最後まで必ずお読み下さい。
- 購入者及び販売者は、エアガンの使用及び所有に関するすべての現地法律に準ずる。

JP

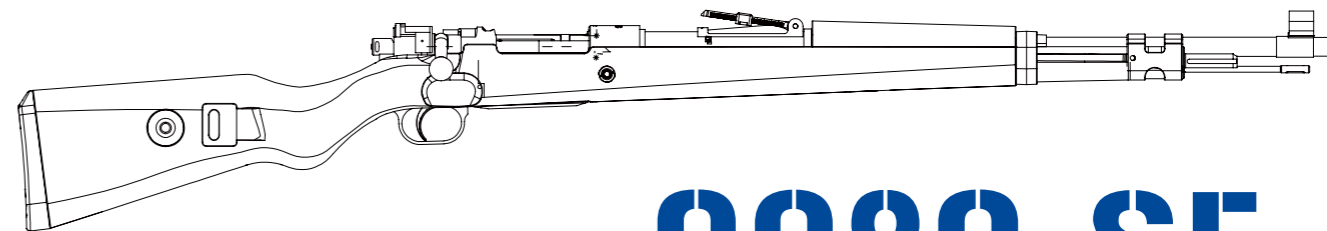
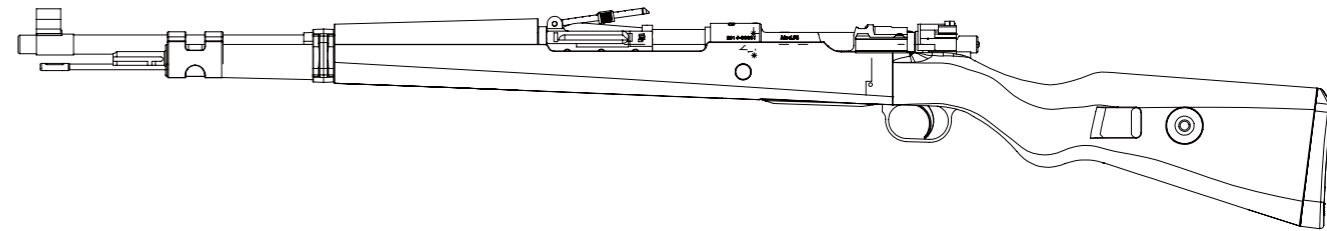

# G980 SE

EN Operating Instructions | 01-04

FR Mode d'emploi | 09-12

ES Instrucciones de operación | 05-08

JP 取扱説明書 | 13-16

**G&G**  
SINCE 1986  
**ARMAMENT**

**TAIWAN** ChangHua  
(Head Quarter)  
Sales Dept.  
Technology Dept.

Tel : +886-4-798-9000 Fax : +886-4-798-9900  
No.999, Zhonghua Rd. Shengang Township, Changhua County 50952, Taiwan (R.O.C.)  
sales@guay2.com, b2b@guay2.com PR Dept. | pr@guay2.com  
support@guay2.com

G2-201511-01-多



**G&G**  
SINCE 1986  
**ARMAMENT**

[ COMPONENTS ]



[ WARNING ]

- We recommend using G&G Armament high precision BB's on all G&G Armament guns to ensure proper feeding and performance.
  - Using low quality BBs may cause the gun to jam, malfunction, or cause damage to the internal parts.
  - Use only 100% silicone oil for maintenance, as other oils may contain corrosive ingredients which may cause damage to plastic and rubber components
  - Always wear safety goggles when using this product.
  - Product is intended for adults 18 years and older.
- Read this entire manual to ensure proper usage.
  - May be hazardous up to 50 meters.

[ FIRING MODE & SAFETY ]



**Semi Mode**

The gun will fire one shot each time the trigger is pulled.



**Flag Safety**

The trigger cannot be pulled. But the bolt may be operated.



**Safe Mode**

The trigger cannot be pulled. And the bolt cannot be operated.



Before using the selector setting, please follow the steps below:

1. Pull the bolt handle up.
2. Slide the bolt handle back.
3. Then Slide the bolt handle forward.
4. Pull the bolt handle down to lock it into place.
5. Then use your selector setting

**WARNING**

- Never operate the selector while pulling the trigger. Otherwise, malfunctions may occur.
- Pulling the trigger with the selector being set at safe mode may damage the airsoft gun.



[ FRONT SIGHT ADJUSTMENT ]



Remove the front sight cover.



Turn the screw to adjust.

[ REAR SIGHT ADJUSTMENT ]

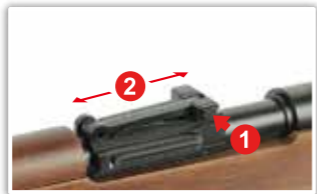

Press the button and slide forward or backward for adjustment.



[ FIRING ]



Fill gas for 5 ~ 6 seconds.



Insert BB into the tip of dummy shell.



Do not load more than 5 dummy shells.



Push the bolt into the barrel to load the dummy shell into the chamber.



Rotate the bolt handle down until it locks into place.



Pull the trigger to fire.



1. Rotate the bolt and unlock.  
2. Pull back the bolt to eject the dummy bullet.

[ BOLT HANDLE SET ]



1. Hold the bolt stop.  
2. Pull out the bolt from receiver.

[ INSTALLING RIFLE SLING ]



1. Loop back around and slide under the sling's loop.  
2. Slide the sling through the adjustable clamp.



Slide the sling through the buckle and over the stud.



Push the stud up through the desired hole in the sling.

[ CLEANING THE BARREL ]



1. Place a few drops of silicone oil or teflon oil on the cleaning cloth and wind around the rod.

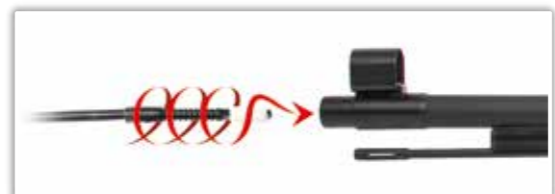

2. Insert the cleaning rod into the inner barrel, turning the rod as you insert. Repeat same steps until barrel is clean.

[ UNJAM ]

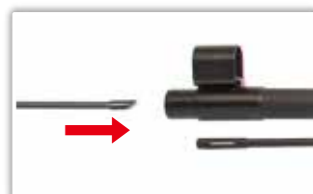

Return the hop up dial to normal position and insert the cleaning rod from the lead edge of the inner barrel.

[ HOP-UP ADJUSTMENT ]



1. Press the button.  
2. Remove the flat head screwdriver by turning the screw counterclockwise.



Hop-up adjustment dial is located under the rear sight.

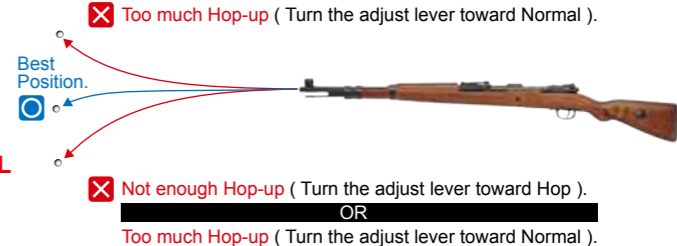

[ COMPONENTES ]



[ ATENCIÓN ]

- Recomendamos el uso de balines de alta precisión de G&G Armament para asegurar la adecuada alimentación y funcionamiento.
- Usando balines de baja calidad puede causar atascos en el arma, mal funcionamiento o causar daños a las partes internas.
- Use solo Aceite 100% de Silicona para mantenimiento. Otros aceites pueden contener ingredientes corrosivos los cuales pueden causar daños a los materiales plásticos y de goma.
- Siempre use gafas protectoras al usar este producto.
- Este producto está diseñado para personas de 18 años en adelante.
- Lea completamente este manual para conocer el uso adecuado.
- Puede ser peligroso a menos de 50 metros.

[ MODO SEGURO Y DISPARO ]



**Modo de Disparo**

La réplica dispara un balín cada vez que dispara el gatillo.



**Selector de Seguro**

El gatillo no se puede ser disparado, pero el cerrojo puede ser operado.



**Modo de Seguro**

El gatillo no se puede ser disparado. Y el cerrojo tampoco puede ser operado.



**Complete el ciclo de carga antes de colocar el seguro como se indica:**

1. Levante el pivote del cerrojo.
2. Hale el cerrojo para amartillar.
3. Empuje el cerrojo hacia adelante para cargar el balín en la recámara.
4. Baje el pivote para completar la carga.
5. Coloque el su modo selecto.

**ADVERTENCIA**

- Nunca opere el selector mientras jala el gatillo, de lo contrario, pueden producirse fallos de funcionamiento.
- Tirar del gatillo con el selector en posición de seguro puede dañar el rifle de airsoft.



### [ AJUSTES DE MIRA DELANTERA ]



Remueva la tapa de la mira delantera.



Gire el tornillo para ajustar.

### [ AJUSTES DE MIRA TRASERA ]

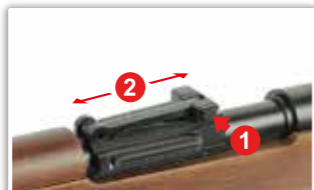

Presione el botón y deslice hacia adelante o atrás para ajustar.



Levante para ajustar.

### [ DISPARANDO ]



Llene de gas por 5-6 segundos.



Inserte el balín dentro de la imitación de bala.



No llene con más de 5 cartuchos.



Empuje el cerrojo dentro del cañón para colocar la bala en la recámara.



Gire la manija del cerrojo hasta colocar en su lugar.



Hale el gatillo para disparar.



1. Gire el cerrojo para liberar.  
2. Hale hacia atrás el cerrojo para eyectar la imitación de bala.



1. Abra el retenedor del cerrojo  
2. Saque el cerrojo del recibidor.

### [ INSTALACIÓN DE ESLINGA ]



1. Deslice y enlace por debajo.  
2. Deslice a través de la abrazadera ajustable.



Deslice el cabestrillo a través de la hebilla y sobre la parte de metal



Empuje el perno a través de los agujeros en la eslinga

### [ LIMPIEZA DE CAÑÓN ]



1. Coloque unas cuantas gotas de Aceite de Silicona o teflón en un paño limpio e inserte a la varilla.

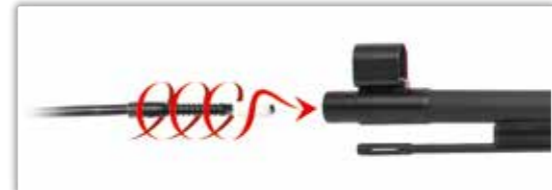

2. Inserte la varilla de limpieza dentro del cañón, girando un poco. Repita hasta que el cañón esté limpio.

### [ DESATASCANDO ]

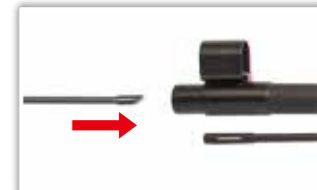

Gire el dial de Hop-up a posición normal e inserte en el cañón la varilla de limpieza con la parte segmentada hacia abajo.

### [ CONJUNTO DE CERROJO ]

### [ AJUSTES DE HOP-UP ]

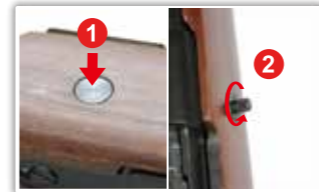

1. Presione el botón  
2. Remueva la cabeza del destornillador girando el tornillo en contra de las manecillas del reloj.



El dial de ajuste de Hop-up se encuentra debajo de la mira trasera.

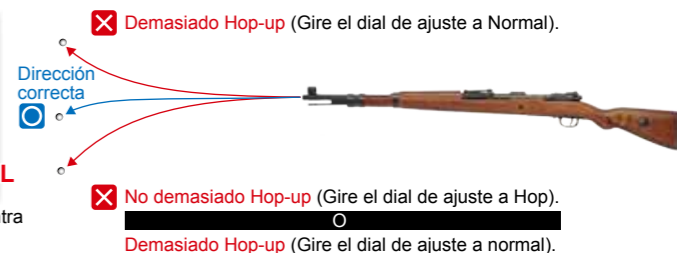

## [ COMPOSANTS ]



## [ PRECAUTION ]

- L'utilisation des billes de précision G&G est fortement recommandée pour assurer une performance optimale.
  - L'utilisation de billes de basse qualité peut entraîner un bourrage, un dysfonctionnement ou l'endommagement des pièces internes.
  - Pour l'entretien, utilisez uniquement de l'huile de silicone 100%, toute autre huile pouvant avoir des effets corrosives sur les composants en plastique et en caoutchouc.
  - Toujours portez des protections oculaires adaptées lorsque vous utilisez ce produit.
  - Ce produit est réservé aux utilisateurs de 18 ans et plus.
- Lisez attentivement le mode d'emploi avant utilisation de ce produit.
  - Risque de danger jusqu'à 50 mètres.

## [ MODE DE TIR ET CRAN DE SURETE ]



### Semi Mode

Tire en coup-par-coup.



### Sûreté Drapeau

Ne tire pas. Mais la culasse peut être actionnée.



### Sûreté

Ni la queue de détente, ni la culasse ne peuvent être actionnées.



### Etapes à suivre avant toute manipulation de la sûreté

1. Pivoter la poignée de la culasse.
2. Tirer la culasse.
3. Ramener la culasse vers l'avant.
4. Rabatter la poignée de la culasse.
5. Actionner la sûreté.

### PRECAUTIONS

- Ne pas manipuler la Sûreté tout en tirant sur la queue de détente, cela pouvant causer des malfunctions..
- Tirer sur la queue de détente avec la Sûreté d'enclenchée peut endommager la réplique.



### [ REGLAGE GUIDON ]



Retirer le protège-guidon.



Ajuster à l'aide d'un tournevis.

### [ REGLAGE HAUSSE ]

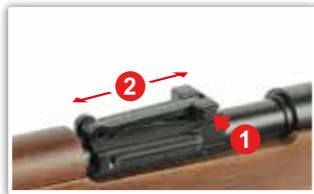

Presser le bouton tout en glissant vers l'arrière ou l'avant pour ajuster.



### [ TIR ]



Remplir de gaz pendant 5 à 6 secondes.



Insérer une bille dans l'embouchure d'une cartouche.



Ne pas charger plus de 5 cartouches à la fois.



Pousser la culasse vers le canon pour charger la cartouche dans la chambre.



Abaisser le levier de chargement pour le verrouiller.



Actionner la queue de détente pour tirer.



1. Relever le levier de chargement pour déverrouiller.  
2. Tirer sur la culasse pour éjecter la cartouche.



1. Tirer sur l'arrêt de culasse.  
2. Retirer la culasse.

### [ DEMONTAGE CULASSE ]

### [ INSTALLATION BRETELLE ]



1. Passer la bretelle dans la grenadière puis dans le passant en cuir.  
2. Glisser la bretelle dans la boucle en métal.



Glisser la bretelle dans la fente de crosse puis la grenouille.



Ajuster au choix la grenouille à l'aide de l'ardillon.

### [ NETTOYAGE CANON ]



1. Verser quelques gouttes d'huile de silicone ou de téflon sur un morceau de tissu puis l'accrocher sur la tige de débouillage.

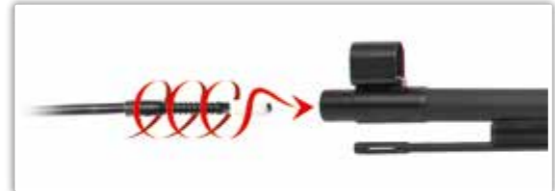

2. Insérer la tige de débouillage dans le canon tout en tournant. Répéter l'opération jusqu'à ce que le canon soit propre.

### [ DEBOURRAGE ]



Régler la molette du hop-up sur la position Normal puis insérer la tige de débouillage dans le canon.

### [ REGLAGE HOP-UP ]

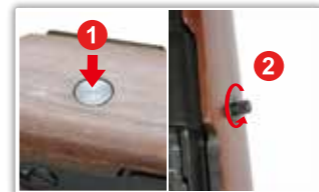

1. Presser le bouton.  
2. Retirer le tournevis plat en tournant dans le sens contraire des aiguilles d'une montre.

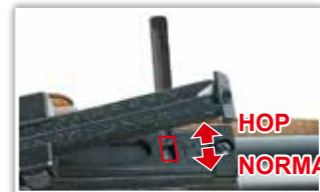

Le réglage Hop-up se situe sous la hausse.



[ 構成要素 ]



[ 警告 ]

- 適切な給弾とパフォーマンスを確実にするためにすべてのG&G アーマメントのエアソフトガンには、G&G アーマメントの高精度BB弾のご使用を推奨します。
- 不完全なBB弾の使用は、弾詰まりや製品の不調、内部部品の損傷を引き起こしたりします。
- メンテナンスには、100%シリコンを使用してください。他の油は、プラスチックやゴム製品に損傷を起こす可能性のある腐食性成分を含んでいる場合があります。
- この製品をご使用になるときは、常時安全なゴーグルを装着してください。
- この製品は、18才以上のユーザーを対象とします。
- 適正使用を確実にするために、このマニュアルを全てお読みください。
- 50メートル以上離れて、危険を回避してください。

[ 発射モード & セーフティ ]

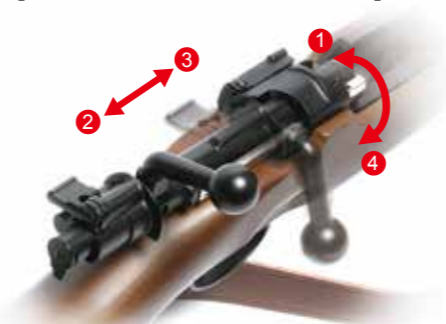

- セレクターを使う際は、次のようにしてください。**  
 1～2.ボルトハンドルを上げて、カチッと音がするまで引きます。  
 3～4.ボルトハンドルを戻して下げます。(少し力を入れて最後まで下げます)

**セミモード**

引き金を引くと、一発ずつ弾が発射されます。



**セミモード**

引き金を引くことができません。



**セミモード**

撃たないときはセレクターを常にセーフティポジションに設定してください。



**警告**

- 引き金を引いた後、セレクターを作動させないでください。故障の原因となる恐れがあります。
- セーフティモードの状態引き金を引くと、エアソフトガンに損害を与える可能性があります。



### [フロントサイト調整]



フロントサイトのカバーを外してください。



調整のためにネジを回してください。

### [リアサイト調整]

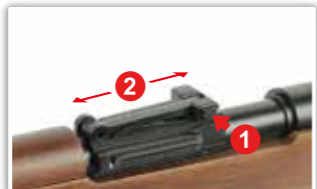

ボタンを押して、前後にスライドさせて調整してください。



### [発射]



5~6秒間ガスを充填してください。



BB弾をギミック弾丸の先端から挿入してください。



5個以上のギミック弾丸を装填しないでください。



ギミック弾丸をチャンバーに入れるために、ボルトをパレルに押し込んでください。



ボルトハンドルを回転させてロックするまで下げてください。



トリガーを引いて発射してください。



1.ボルトを回転させて、ロックを解除してください。  
2.ギミック弾丸を放出するために、ボルトを引いてください。



1.ボルトストップを開いてください。  
2.レシーバーからボルトを引いてください。

### [ボルトハンドルのセット]

### [ライフルスリングの装着]



1.吊りひもを後ろから通して輪にして、スライドさせてください。  
2.クランプを調節して吊りひもをスライドさせてください。



バックルに吊りひもを通して、ひも留めを通してください。



スリングをひも留めの穴に入れて留め金を押し上げてください。

### [バレルクリーニング]



1.数滴のシリコンオイルまたは、テフロンオイルを布に付けて、ロッドに巻きつけてください。



2.クリーニングロッドをインナーパレルに挿入して、ロッドを回してください。パレルがきれいになるまで、同じことを繰り返してください。

### [弾詰まり]

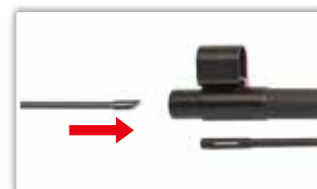

ホップアップダイヤルをノーマルの位置に戻して、インナーパレル先端から、クリーニングロッドを挿入してください。

### [ホップアップ調整]

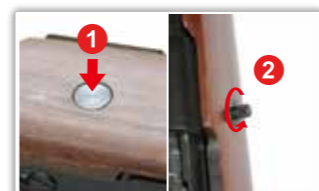

1.ボタンを押してください。  
2.反時計回りにネジを回して、皿ネジを外してください。



ホップアップ調整ダイヤルは、リアサイトの下にあります。



✗ ホップアップのかけ過ぎ。(ノーマル方向に回してください)

ベストポジション

✗ ホップアップの不足。(ホップ方向に回してください)

または  
ホップアップのかけ過ぎ。(ノーマル方向に回してください)

[ PARTS LIST ] [ LISTADO DE PARTES ]  
 [ LISTE DES PIÈCES DÉTACHÉES ] [ パーツリスト ]

# G980 SE

- G980 SE GBH - 001** Dummy Bullets & Clip / Imitación balas y sujetador / Cartouches et Clip / ギミック弾丸&クリップ
- G980 SE GBH - 003** Front Sight Set / Conjunto mira delantera / Ensemble Guidon / フロントサイトセット
- G980 SE GBH - 004** Receiver Set / Conjunto recibidor / Ensemble Chambre-Détente / レシーバーセット
- G980 SE GBH - 005** Bolt Set / Conjunto Cerrojo / Ensemble Culasse / ボルトセット
- G980 SE GBH - 006** Hop-Up & Inner Barrel / Hop-up & Cañón interior / Hop-up et Canon Interne / ホップアップ & インナーバレル
- G980 SE GBH - 007** Trigger Guard Set / Conjunto Guardamonte / Ensemble Pontet / トリガーガードセット
- G980 SE GBH - 008** Stock Set / Conjunto Culata / Corps de Réplique / ストックセット

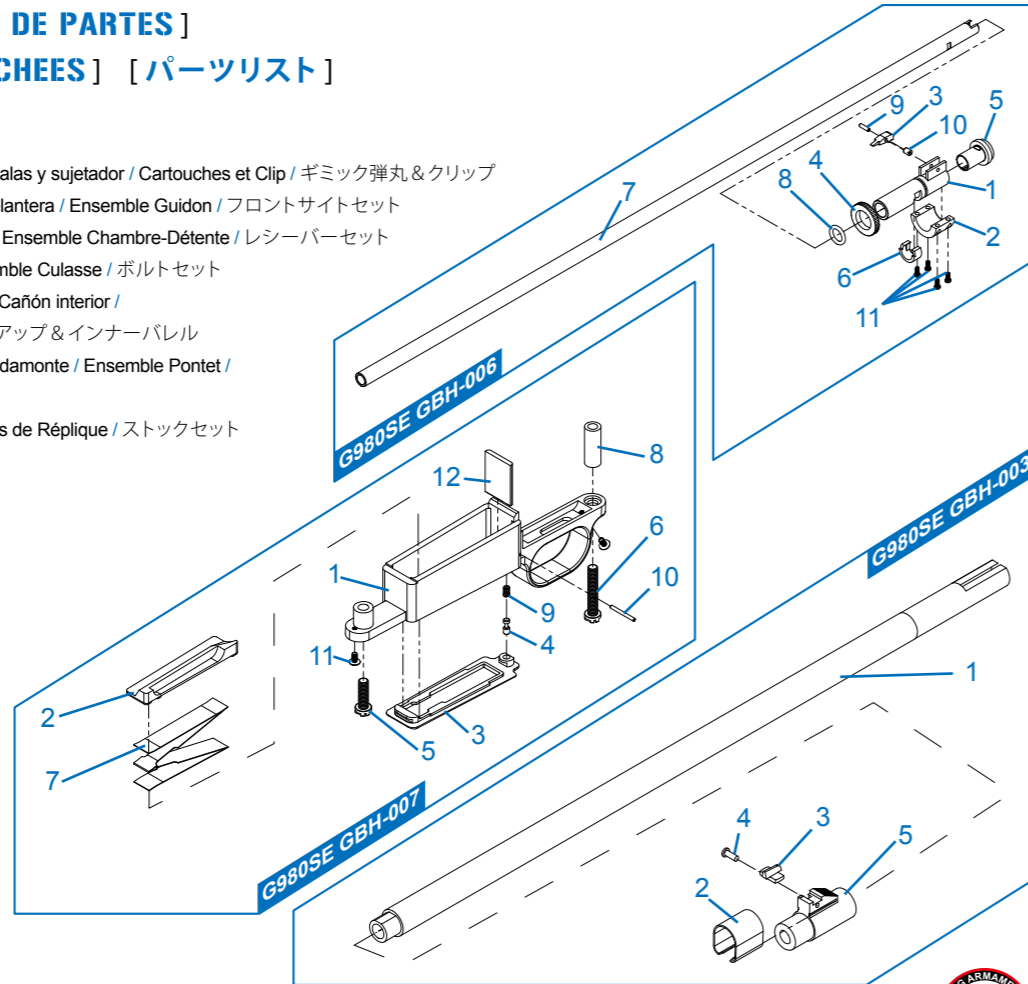

**EN** ▶ The grouped parts may all be purchased from the G&G Support Department.

**ES** ▶ Todas las partes pueden ser compradas en el departamento de Soporte de G&G.

**FR** ▶ Vous pouvez acheter ces pièces en contactant le service après-vente G&G.

**JP** ▶ グループパーツのすべては、G&Gサポートから購入できます。

▶ E-Mail: [support@guay2com](mailto:support@guay2com)

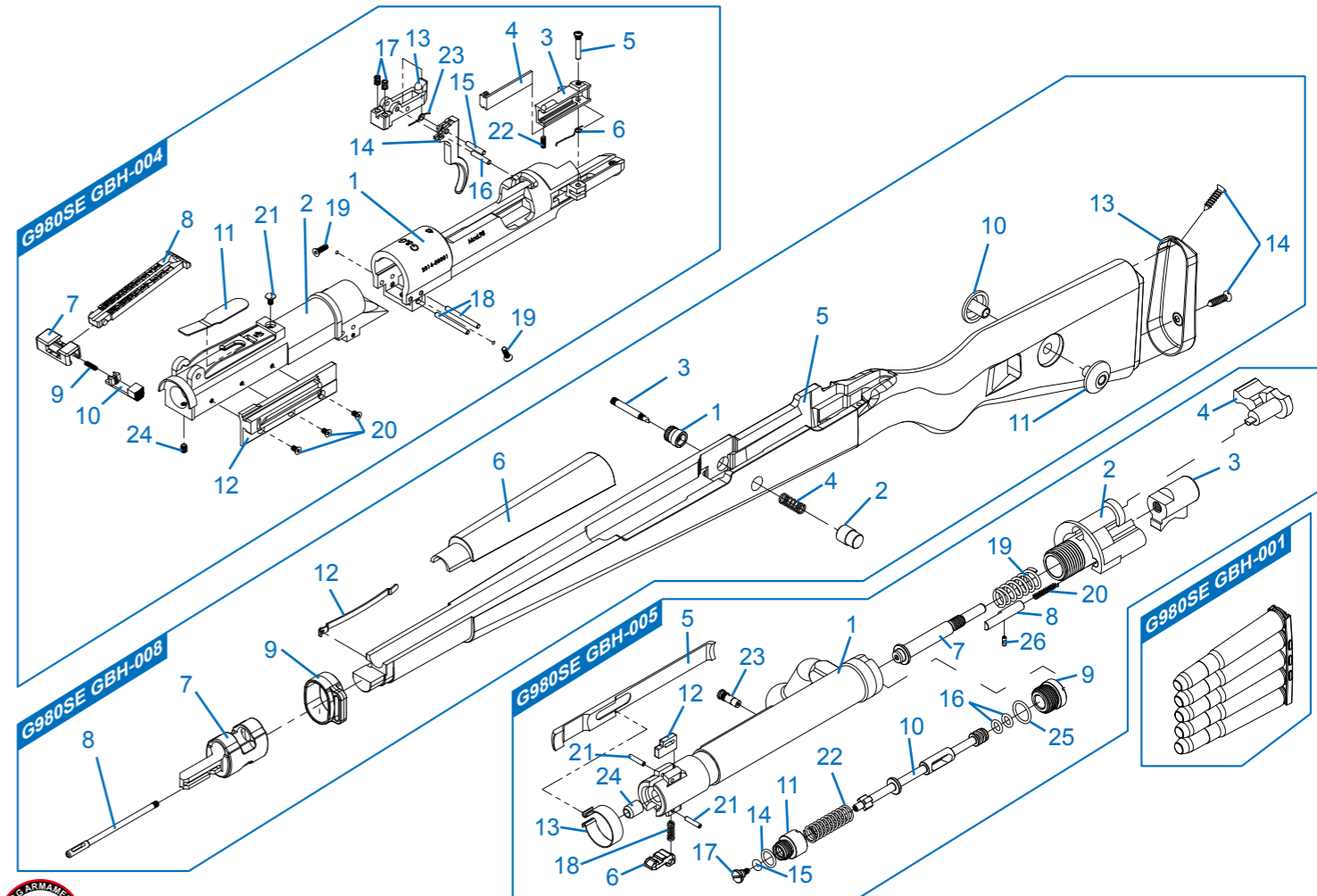



 Please select quality battery with the CE approval, to avoid any unnecessary damage on the product.

 Please use suggested battery in the manual, if different voltage used, it might damage the product.

 Remove the battery from the product when it is not in use.

 Do not wet nor incinerate the battery, nor to deform terminal.

 Por favor seleccione la batería de calidad con la aprobación del CE, para evitar daños innecesarios en el producto.

 Por favor utilice la batería que se sugiere en el manual si utiliza un voltaje diferente, podría dañar el producto.

 Retire la batería del producto cuando no esté en uso.

 No moje ni incinere la batería. Tampoco deforme el terminal.



You may be liable for damaging public or personal property or for injuring a person or an animal even if you only meant to shoot as a "practical joke". Always observe good manners and enjoy fun sport shooting.



Never direct the muzzle towards a person, animal or in any direction. That may cause harm or damage to the third party.



Usted puede ser responsable por daño de propiedad pública o privada al herir a una persona o animal incluso sin que fuese intencional o como una "broma pesada". Siempre tenga buenos modales y disfrute de la diversión de tiro deportivo.



Nunca dirija el cañón hacia una persona, un animal o en cualquier dirección. Puede causar daño o perjuicio a la terceros.



When you carry the air gun, attach the safety cap, set the selector lever to the safety position and always put the air gun in a case or bag.



Make sure to put the barrel and safety cap on the muzzle, except when you are shooting. Do this to prevent accident, discharge of BB's and also for dust protection purpose. Never pull the trigger while the barrel and the safety cap is attached.



Cuando transporte el rifle de aire utilice una cobertura de cañón, coloque el rifle en modo seguro y siempre ponga el rifle de aire en una bolsa o una caja.



Asegúrese de colocar siempre la cobertura de cañón en la bocacha, a excepción de cuando esté disparando. Para evitar accidentes por disparo de balines accidentales y proteger el rifle contra el polvo. Nunca tire del gatillo mientras la cobertura del cañón este en el barril.

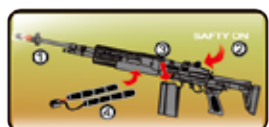

Safety procedures:  
1. Attach the safety cap to the muzzle.  
2. Set the selector lever to the safety position.  
3. Remove the magazine.  
4. Remove the battery.



Looking into the muzzle is extremely dangerous regardless of BB's having been loaded or not. If you get hit in the eye by a BB pellet, you may in worst case, lose your eye sight.

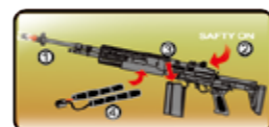

Procedimientos de Seguridad:  
1. Utilice una cobertura de cañón.  
2. Coloque el selector en modo seguro.  
3. Quite los cargadores.  
4. Quite la batería.



Mirar dentro el cañón es extremadamente peligroso a pesar de que los balines no hayan sido cargados. Si recibe un golpe directo en el ojo por un balin puede perder su vista permanentemente.



Select a safe place for operating the air gun, avoid places where people and cars are around.



Activating the trigger carelessly is extremely dangerous. Never put your finger on the trigger unless the safety cap is removed and you are ready to shoot a target.



Seleccione un lugar seguro para usar el rifle de aire, evite lugares donde se encuentren personas y coches alrededor.



Activar el gatillo sin cuidado es extremadamente peligroso. Nunca ponga el dedo en el gatillo a menos que la cobertura del cañón haya sido retirada y esté preparado para disparar al objetivo.



When shooting the air guns for target practice or in a game situation, You and all participants must wear safety goggles or other eye protective gear. Also pay attention to ricochet. It is very important to pay attention to third parties other than the participants.



There may be cases where some BB's remain in the gun after the magazine has been removed. After removal of the magazine, direct the muzzle towards a safe direction and pull the trigger to confirm that there are no BB's remain in the gun, then attach the safety cap.



Al disparar los rifles de aire en prácticas de tiro o en juegos, usted y todos los participantes deberán llevar gafas de seguridad u otras gafas protectoras. También preste atención al rebote. Es muy importante prestar atención no solo a los participantes sino también a terceros.



Puede haber casos en los balines se queden dentro del rifle después de que el cargador haya sido retirado. Después de la extracción del cargador, dirija la boca del cañón hacia una dirección segura y apriete el gatillo para confirmar no haya quedado ningún balín dentro del rifle, por último coloque la cobertura del cañón.



Always attach the safety cap to the muzzle, remove the battery and store the air gun in a case or bag and at a place that is out of reach by children.



Disassembling or modifying the gun may adversely affect the performance and make it dangerous. "It may be against the Law."



Siempre utilice una cobertura de cañón, retire la batería y almacene el rifle de aire en una caja o bolsa. Fuera del alcance de los niños.



Al modificar o desmontar el rifle puede afectar el rendimiento de la réplica y convertirlo en algo peligroso. "Puede estar en contra de la ley".



Utilisez des batteries certifiées CE afin d'éviter tout dommage du produit.



Utilisez les batteries recommandées dans le manuel. Une différence de voltage peut endommager le produit.



Retirez la batterie du produit lorsque vous l'utilisez.



Ne mouillez pas ou ne chauffez pas la batterie sinon vous risquez de déformer le connecteur.



品質の良いバッテリーを選択してください (CE認証) アンペア数の異常に高い製品や粗悪なバッテリーなどはメカBOXが破損しますので絶対使用しないでください。



指定以外のバッテリーの使用による事故、故障などについて、当社は一切の責任を負いません。



バッテリーをコネクターから取り外してください。



バッテリーを濡らしたり、火の周りに近づけたりしないでください。また、バッテリーの外観を損傷しないでください。



Vous pouvez être tenu responsable pour tout dommage de propriété publique ou personnelle, ou blessure sur une personne ou un animal. Faites preuve de fair-play pour profiter pleinement de l'Airsoft.



Ne pointez jamais votre réplique vers une personne ou un animal afin d'éviter de causer des dommages ou des blessures.



たとえイタズラのもつりでも、共有物や他人の財産を撃って破損させたり、人や生き物を撃って怪我をさせたりすると、器物破損罪や傷害罪などで処罰される場合があります。



エアガンで人や動物を狙ったり、撃ったりしないでください。標的を撃つ時以外は銃口に保護キャップを必ず装着してください。



Mettre le capuchon de sécurité sur le cache-flamme, le sélecteur de tir sur la position sécurité et la réplique dans un sac lors de son transport.



Assurez-vous de mettre le bouchon de sécurité sur le cache-flamme, sauf si vous tirez évidemment. Procédez ainsi pour éviter tout accident et protéger la réplique de la poussière.



エアガンを持ち歩く場合は、銃口に保護キャップをして、セレクトーレバーをセーフティーの位置にし、必ずケースやバックに入れて運んでください。



万が一の暴発を防ぐと共に防塵のために、発射時以外は必ず銃口に保護キャップを装着してください。

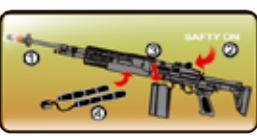

Procédures de sécurité:  
1. Mettre le capuchon de sécurité sur le cache-flamme.  
2. Mettre le sélecteur de tir sur la position sécurité.  
3. Retirer le magazine.  
4. Retirer la batterie.



Regarder dans le canon est extrêmement dangereux même s'il ne reste plus de billes dans la réplique. Si vous êtes touché à l'œil par une bille, vous risquez dans pire des cas de perdre la vue.

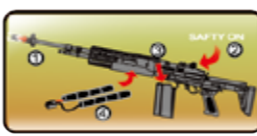

安全手順  
1. 銃口に保護キャップを装着する。  
2. 切り替えレバー (セレクトーレバー) をセーフティーの位置にする。  
3. マガジンを取り外す。  
4. バッテリーをエアガンから取りはずす。



銃口は、弾が入っている入っていないにかかわらず、絶対にのぞかないでください。BB弾が眼に当たった場所、最悪失明の恐れがあり大変危険です。



Choisissez un endroit sûr pour utiliser la réplique, et évitez tout endroit entouré d'automobile ou de personne.



Presser la queue de détente sans aucune précaution est extrêmement dangereux. Ne déposez jamais votre doigt sur la queue de détente si vous n'avez pas au préalable retiré le capuchon de sécurité et si vous n'êtes pas prêt à tirer.



エアガンを撃つ際は、安全に配慮し、人や動物又は危険な場所には向けしないでください。また、周囲に人がいるような場所での射撃は絶対にしないでください。



標的に向けて発射する時以外は、引き金に指をかけないでください。引き金に指をかけた状態では、何らかのはずみで引き金を引いてしまう恐れがあり大変危険です。



Lors de l'utilisation de la réplique, tout participant se doit de porter des lunettes de protection. Faites attention au ricochet des projectiles et aux passants.



Dans certains cas il est possible que des billes soient restées dans la réplique après avoir retiré le magazine. Lorsque le magazine est retiré, pointez votre réplique dans une direction sans danger pour autrui et tirer pour vous assurer qu'il ne reste pas de billes à l'intérieur, puis mettez le capuchon de sécurité sur le cache-flamme.



弾を発射する時やゲームなどの場合は、跳弾にも注意し、ゴーグルなどの眼の保護具を本人と参加者全員が必ず装着して行ってください。(参加者以外の第三者に弾が当たらないように十分注意ください。)



マガジンを抜いてもガン内部に弾が残っている場合があります。不用意に引き金を引くと弾が発射され大変危険です。マガジンを抜いた後、銃口を安全な方向に向けて撃ち、弾が残っていない事を確認してから、銃口に保護キャップをして保管してください。



Toujours mettre le capuchon de sécurité sur le cache-flamme, retirer la batterie et garder la réplique dans un sac à l'abri des enfants.



Désassembler ou modifier la réplique vous même peut affecter défavorablement ses performances, la rendre dangereuse et vous mettre hors de la loi.



対象年齢以外の子供がイタズラをして怪我などを起こさないように、必ず銃口に保護キャップをしてバッテリーをガンからはずし、ケースやバックに入れて子供が手の届かない所に保管してください。



このエアガンは、最適な性能、操作性を考慮して製造されています。むやみな分解、改造は、危険性を誘発したり性能を著しく損なう場合がありますので、絶対にお止めください。