

G960 SV



GUAY2.COM



WARNING

- Product is intended for adults 18 years and older.
- Wear proper eye protection while shooting.
- Misuse may cause injury or death.
- The muzzle of an airsoft gun should never point in a direction in which, if discharged would cause harm.
- Read this entire manual to ensure proper usage.
- Buyers and users should obey the laws and rules of the local authority.

EN



ATENCIÓN

- Si el jugador o jugadores tienen menos de 18 años se les requerirá ir acompañados de un mayor de edad que se responsabilice del menor en todo momento.
- Durante la práctica del Airsoft, es obligatorio llevar gafas de protección ocular acorde a las normativas vigentes en todo momento.
- El uso descuidado o indebido del Airsoft puede causar fácilmente daños a sí mismo y a los que le rodean.
- No se debe apuntar a personas o animales.
- Lea bien los manuales que acompañan las réplicas antes de empezar a usarlas para practicar Airsoft.
- Los poseedores de réplicas de Airsoft deben seguir estrictamente las leyes y regulaciones locales vigentes en el país de residencia o uso de las mismas, e informarse debidamente en los puntos de venta o autoridades del país antes de comprar y utilizar cualquier réplica de airsoft.

ES



ATTENTION

- Ce produit est réservé aux utilisateurs de 18 ans et plus.
- Toujours porter des protections oculaires adaptées lorsque vous utilisez ce produit.
- Une mauvaise utilisation de ce produit peut causer des blessures graves ou la mort.
- Ne jamais pointer le canon de la réplique vers une personne ou un animal.
- Lisez attentivement le mode d'emploi avant d'utiliser ce produit.
- L'acheteur et l'utilisateur de ce produit doivent se conformer aux lois du pays qui réglementent l'usage et la possession des répliques d'airsoft.

FR



警告

- 対象年齢18才以上。
- 弾を発射する時やゲームなどの場合は、必ずプロゴーグルを装着してください。
- 不用意に引き金を引くと非常に危険です。
- 50m以内は危険です。
- 取扱説明書は最後まで必ずお読み下さい。
- 購入者及び販売者は、エアガンの使用及び所有に関するすべての現地法律に準ずる。

JP



G&G
SINCE 1986
ARMAMENT

TAIWAN

ChangHua
(Head Quarter)
Sales Dept.
Technology Dept.

Tel : +886-4-798-9000 Fax : +886-4-798-9900
No.999, Zhonghua Rd. Shengang Township, Changhua County 50952, Taiwan (R.O.C.)
sales@guay2.com, b2b@guay2.com PR Dept. | pr@guay2.com
support@guay2.com

G2-201512-01-多

⚠️ 私自更換 G&G Armament G960 SV 的槍機彈簧而造成產品損壞，本公司概不保固。

G&G Armament's limited warranty does not cover any defect on G960 SV if bolt spring has been changed without authorization.

La garantía limitada de G&G Armament no cubre cualquier defecto del G960 SV si el resorte del bolt ha sido cambiado sin autorización.

La garantie G&G Armament ne peut être appliquée pour toute anomalie résultant d'un changement non-autorisé du ressort.

G&G Armament のエアソフトガン G960 SV のスプリングを私的に交換して、それが原因で壊れた場合は、弊社の保証を受けられません。

www.Guay2.com



G960 SV

EN Operating Instructions | 01-03

FR Mode d'emploi | 07-09

ES Instrucciones de operación | 04-06

JP 取扱説明書 | 10-12



G&G
SINCE 1986
ARMAMENT

[COMPONENTS]

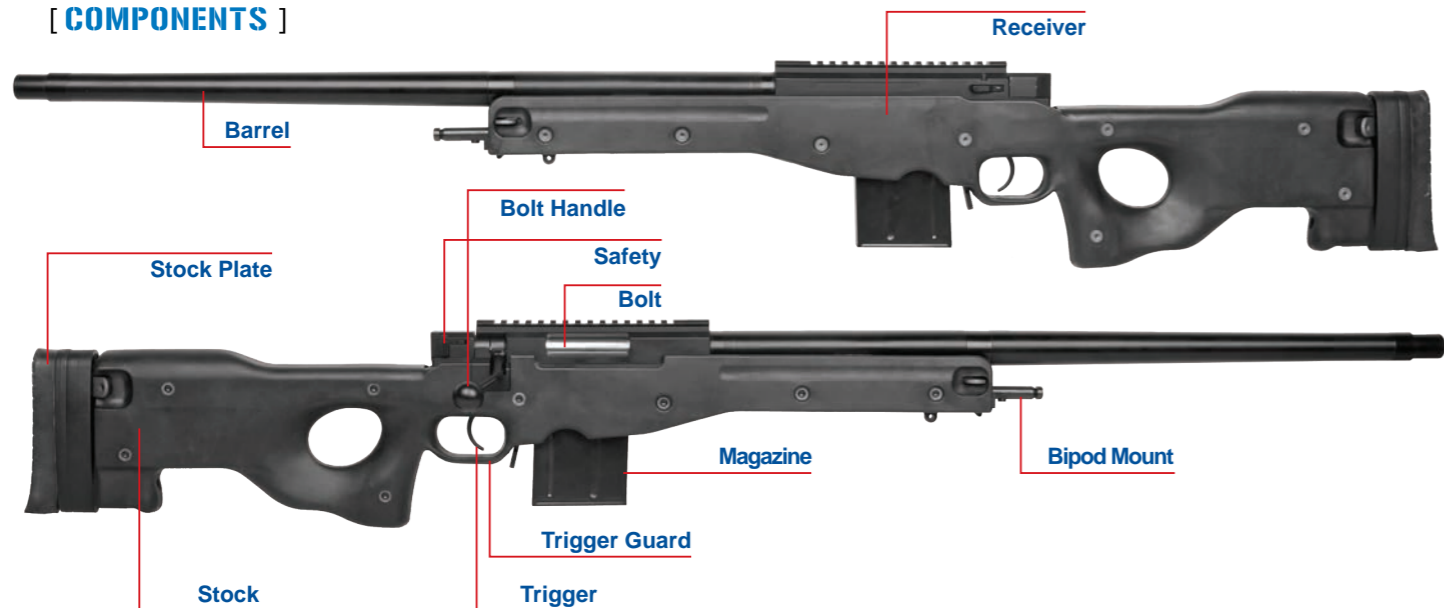

[WARNING]

- We recommend using G&G Armament high precision BBs on all G&G Armament guns to ensure proper feeding and performance.
 - Using low quality BBs may cause the gun to jam, malfunction, or cause damage to the internal parts.
 - Use only 100% silicone oil for maintenance, as other oils may contain corrosive ingredients which may cause damage to plastic and rubber components
 - Always wear safety goggles when using this product.
 - Product is intended for adults 18 years and older.
- Read this entire manual to ensure proper usage.
 - May be hazardous up to 50 meters.

[SAFETY] Always keep the safety on if not ready to shoot.



Safety On / The gun will not fire.



Safety Off / Single shot.

[FIRING]



Set the Safety Off.



Load BBs into the magazine until it is full.



Insert the magazine into the airsoft gun until it clicks into place.



Rotate the bolt handle up.



Pull the bolt back.



Push the bolt forward.



Rotate the bolt handle down until it locks into place.



Pull the trigger to fire.

[CLEANING THE BARREL]



1. Place a few drops of silicone oil or teflon oil on the cleaning cloth and wind the rod around.

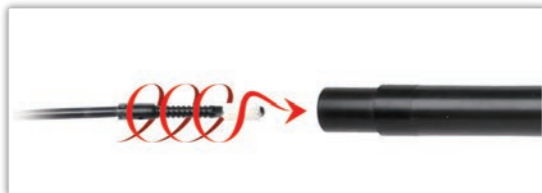

2. Insert the cleaning rod into the inner barrel, turning the rod as you insert. Repeat same steps until barrel is clean.

[UNJAM]



Return the hop up dial to normal position and insert the cleaning rod from the lead edge of the inner barrel.

[HOP-UP ADJUSTMENT]



Hop-up adjustment screw is underneath the hand guard, turn the screw right or left to adjust as shown in the picture here. DO NOT over turn the screw as it will fall out.

- ✗ Too much Hop-up (Turn the adjust lever toward Normal).
- Best Position.
- ✗ Not enough Hop-up (Turn the adjust lever toward Hop).



[MAINTENANCE]



1. Make sure no dirt gets into the chamber to avoid clogging of pellets.
2. Hop-up may be unstable for 200 to 300 rounds after using silicone oil. This is the normal operation of the gun.
3. Never use CRC-556, WD40, or other corrosive lubricants.

[COMPONENTES]

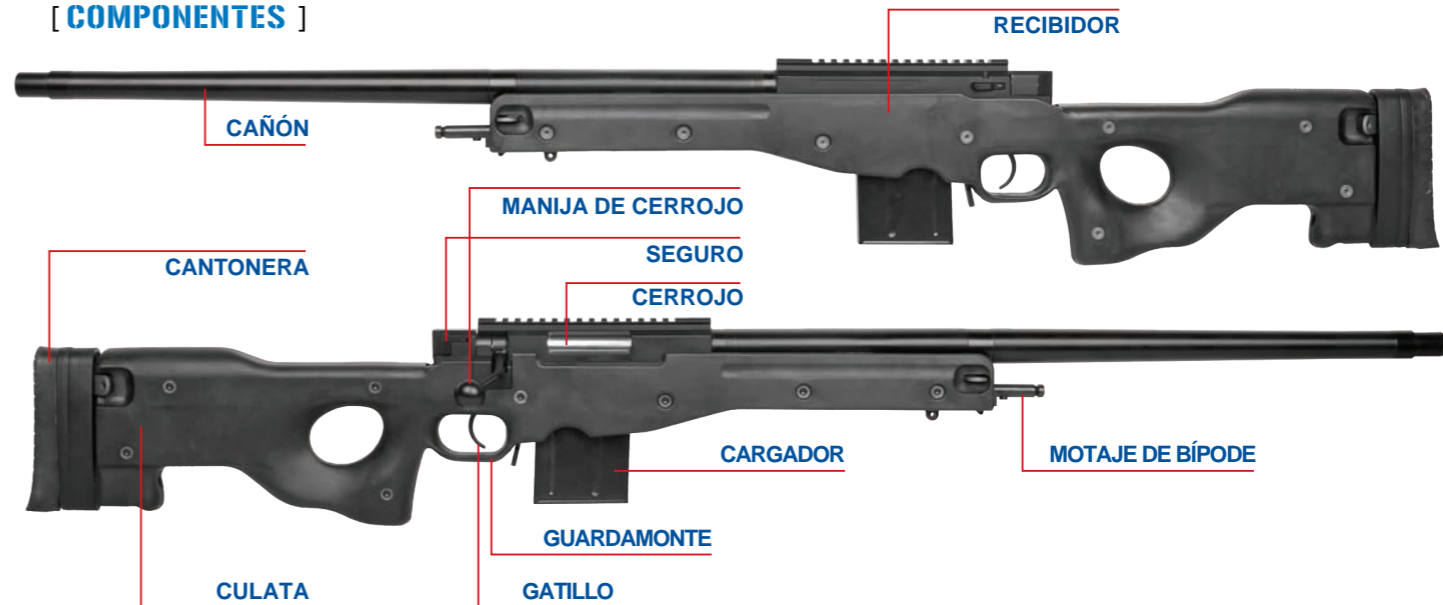

[ADVERTENCIA] ⚠

- Recomendamos usar balines G&G de alta precisión para asegurar la adecuada alimentación y desempeño.
- Usando balines de baja calidad puede causar atascos, mal funcionamiento o causar daños en las partes internas.
- Use solo Aceite de Silicona 100% para mantenimiento, otros aceites pueden contener ingredientes corrosivos los cuales pueden dañar los componentes de plástico y gomas.
 - Lea completamente el manual para asegurar su buen uso.
 - Puede ser dañino a menos de 50 metros.
- Siempre use gafas de protección cuando maneje este producto.
- Este producto está diseñado para mayores de 18 años.

[**SEGURO**]  Siempre deje colocado el seguro hasta que esté listo para disparar.



Modo Seguro / El arma no dispara

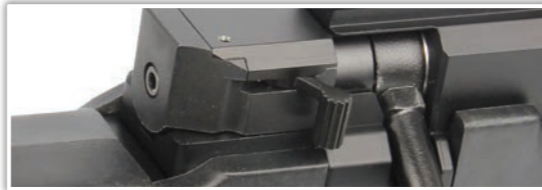

Quitar el seguro / Disparo Sencillo

[**DISPARANDO**]



Sacar el seguro.



Llene con bbs el cargador hasta que esté lleno.



Coloque el cargador dentro de la réplica hasta que haga un sonido "CLICK".



Gire la manija de cerrojo hacia arriba.



Hale la manija de cerrojo.



Empuje la manija de cerrojo.



Gira la manija de cerrojo hasta colocar en su lugar.



Hale el gatillo para disparar.

[**LIIMPIEZA DE CAÑÓN**]



1. Coloque unas cuantas gotas de Aceite de Silicona o teflón en un paño limpio e inserte a la varilla.

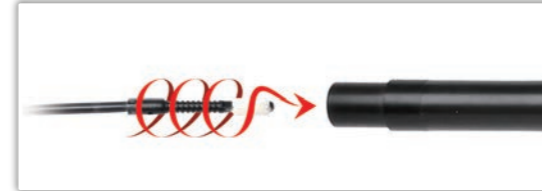

2. Inserte la varilla de limpieza dentro del cañón, girando un poco. Repita hasta que el cañón esté limpio.

[**DESATASCANDO**]

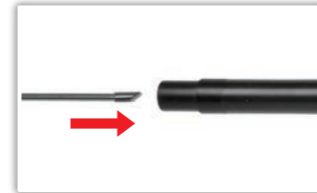



Gire el dial de Hop-up a posición normal e inserte en el cañón la varilla de limpieza con la parte segmentada hacia abajo.

[**AJUSTES DE HOP UP**]



El tornillo para ajustar el Hop Up se encuentra en la parte inferior del guardamano, gire el tornillo hacia la derecha o hacia la izquierda para ajustar como se indica en la foto. Evite girar demasiado el tornillo para prevenir que se salga o se caiga.

-  Demasiado Hop-up (Gire el dial de ajuste a Normal).
-  No demasiado Hop-up (Gire el dial de ajuste a Hop).

Dirección correcta 

[**MANTENIMIENTO**]



-  Asegúrese de que no entre sucio en la recámara para evitar atascos de balines.
- 2.El Hop-up puede estar inestable por 200 o 300 rondas luego de usar el aceite de Silicona, esto es normal en la operación de la réplica.
- 3.Nunca use CRC-556, WD40 u otro lubricante corrosivo.

[COMPOSANTS]

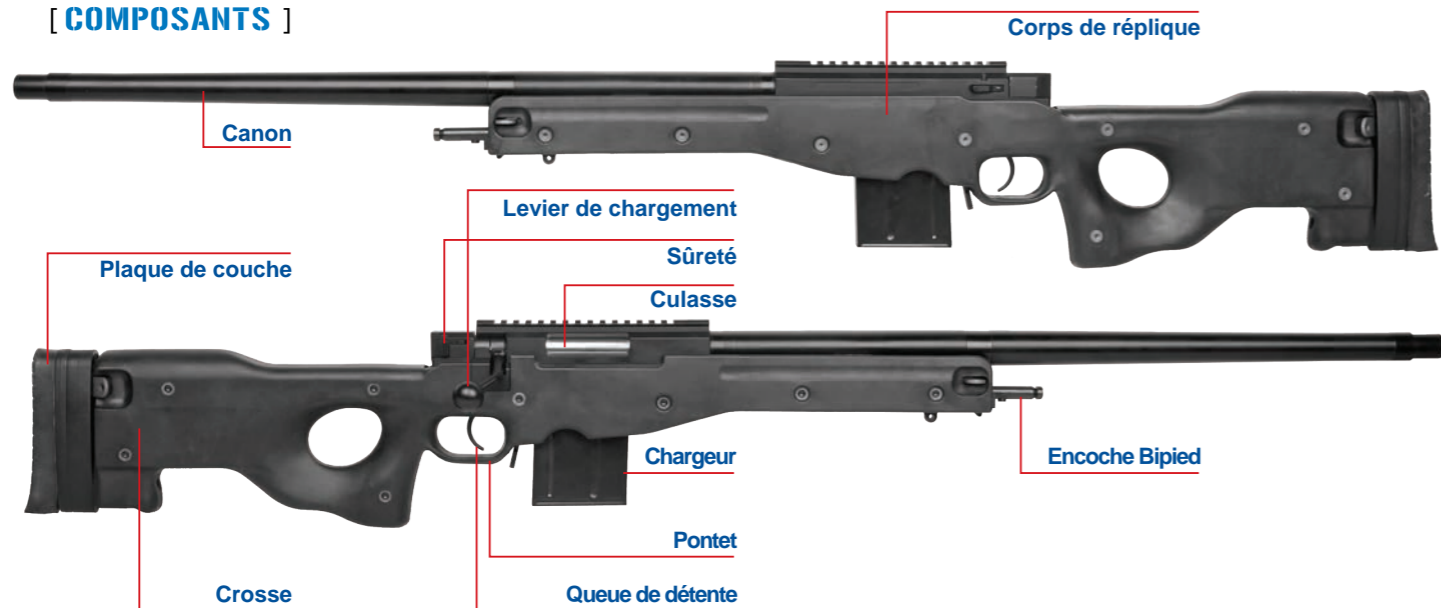

[ATTENTION]

- L'utilisation des billes de précision G&G est fortement recommandée afin d'assurer une performance optimale.
- L'utilisation de billes de basse qualité peut entraîner un bourrage, un dysfonctionnement ou l'endommagement des pièces internes.
- Pour l'entretien, utilisez uniquement de l'huile de silicone 100%, toute autre huile pouvant avoir des effets corrosives sur les composants en plastique et en caoutchouc.
- Toujours porter des protections oculaires adaptées lorsque vous utilisez ce produit.
- Ce produit est réservé aux utilisateurs de 18 ans et plus.
- Lisez attentivement le mode d'emploi avant utilisation de ce produit.
- Risque de danger jusqu'à 50 mètres.

[PRÉCAUTION] Toujours mettre la sûreté si vous n'avez pas l'intention de tirer.



Sûreté Mise / Ne tire pas.



Sûreté Retirée / Tir coup par coup.

[TIR]



Retirer la sûreté.



Verser les billes dans le chargeur jusqu'à qu'il soit rempli.



Emboîter le chargeur dans la réplique jusqu'à entendre un clic.



Pivoter le levier de chargement vers le haut.



Tirer sur le levier de chargement.



Ramener le levier de chargement vers l'avant.



Rabaisser le levier de chargement pour la verrouiller.



Actionner la queue de détente pour tirer.

[NETTOYAGE CANON]



1. Verser quelques gouttes d'huile de silicone ou de téflon sur un morceau de tissu puis l'accrocher sur la tige de débouillage.

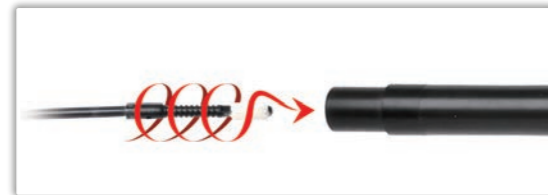

2. Insérer la tige de débouillage dans le canon tout en tournant. Répéter l'opération jusqu'à ce que le canon soit propre.

[DÉBOURRAGE]

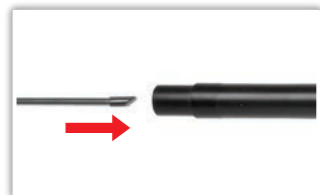

Régler la molette du hop-up à zéro puis insérer la tige de débouillage dans le canon.

[RÉGLAGE HOP-UP]



La molette de réglage du hop-up se situe sous le garde-main. Tourner la molette vers la droite ou la gauche comme indiqué sur l'image ci-contre. Ne pas tourner excessivement la molette dans un sens afin d'éviter qu'elle ne tombe.

HOP NORMAL

- Position optimale
- ✗ Trop de hop-up (Tourner la molette vers Normal).
 - ✗ Pas assez de hop-up (Tourner la molette vers Hop).



[ENTRETIEN]



- ⚠
1. Veiller qu'aucun débris ne s'imisce dans la chambre afin d'éviter tout bourrage.
 2. Après l'utilisation d'huile de silicone, le hop-up peut être instable pendant 200 à 300 tirs. Cela est tout à fait normal.
 3. Ne jamais utiliser de CRC-556, WD40 ou autre lubrifiants corrosifs.

[構成要素]

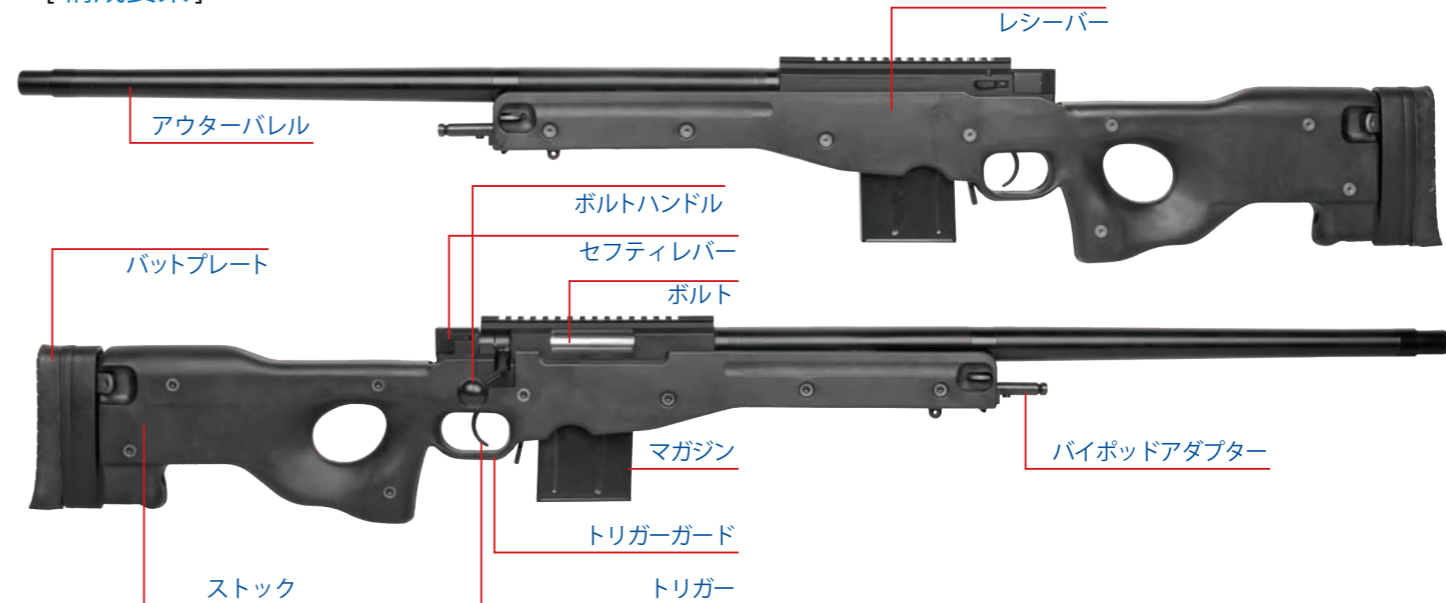

[警告] ⚠

- 適切な給弾とパフォーマンスを確実にするためにすべてのG&Gアーマメントのエアソフトガンには、G&Gアーマメントの高精度BB弾のご使用を推奨します。
- 不完全なBB弾の使用は、弾詰まりや製品の不調、内部部品の損傷を引き起こしたりします。
- 他のオイルだとプラスチックとゴム製品に損傷を引き起こす可能性がある腐食性成分を含んでいる場合があるので、メンテナンスには100%シリコンオイルだけを使ってください。
- 許可なしに、または、認定されていない技術者は、モーターを調節しないでください。
- この製品をご使用になるときは、常時安全なゴーグルを装着してください。
- この製品は、18才以上のユーザーを対象とします。
- この製品をご使用になる前に、取扱説明書を全部お読みください。
- 50メートル以上離れて、危険を回避してください。
- バッテリーのパワーが低いときは、撃つのを止めてください。

[セーフティ] ⚠️ 撃たないときは、常にセーフティにしてください。

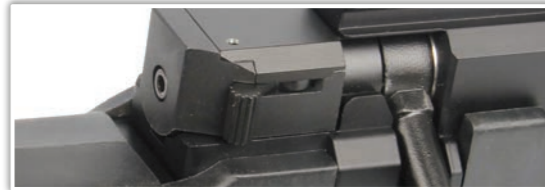

セーフティオン / 発射できません。

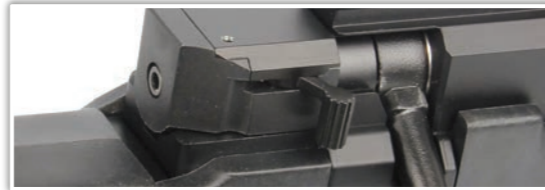

セーフティオフ / 単発。

[発射]



セーフティをオフにしてください。

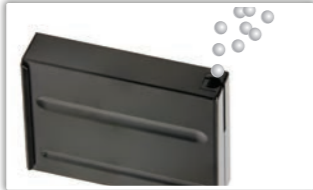

マガジンにBB弾がいっぱいになるまで詰めてください。



エアソフトガンにマガジンがカチンというまで入れてください。



ボルトハンドルを上へ上げてください。



ボルトを引いてください。



前方にボルトを押してください。



きちんとロックするまでボルトハンドルを下に下げてください。



トリガーを引いて発射してください。

[バレル・クリーニング]



1.数滴のシリコンオイルまたは、テフロンオイルを布に付けて、ロッドに巻きつけてください。

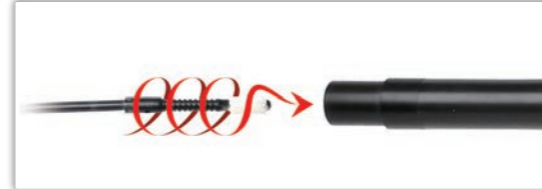

2.クリーニングロッドをインナーバレルに挿入して、ロッドを回してください。バレルがきれいになるまで、同じことを繰り返してください。

[弾詰まり]



ホップアップダイヤルをノーマルの位置に戻して、インナーバレル先端部から、クリーニングロッドを挿入してください。

[ホップアップ調整]



ホップアップ調整ねじはハンドガードの下にあり、この絵で示すように右か左にネジを回して調整してください。ネジが抜けおちるまでネジを回さないでください。

- ❌ ホップアップのかけ過ぎ。(ノーマル方向に回してください)
- ❌ ホップアップの不足。(ホップ方向に回してください)



- ⚠️ 1.弾詰まりが起きないようにチャンバーにほこりなどが入らないように注意してください。
- 2.シリコンオイルを使った後に、ホップアップは、200~300発不安定である場合があります。これは、エアソフトガンの通常の作動です。
- 3.CRC-556、WD40または他の腐食性潤滑油を決して使わないでください。

[PARTS LIST] [LISTADO DE PARTES]
 [LISTE DES PIÈCES DÉTACHÉES] [パーツリスト]

G960 SV - 01	Trigger Set / Conjunto de Gatillo / Ensemble Pontet / トリガーセット
G960 SV - 02	Magazine / Cargador / Chargeur / マガジン
G960 SV - 03	Bolt Set / Conjunto Manija de Cerrojo / Boîte de Culasse / ボルトセット
G960 SV - 04	Receiver Set / Conjunto de Recibidor / Corps de Réplique / レシーバーセット
G960 SV - 05	Stock Set / Conjunto de Culata / Ensemble Crosse / ストックセット
G960 SV - 06	Outer Barrel Set / Conjunto de Cañón exterior / Canon externe / アウターバレルセット

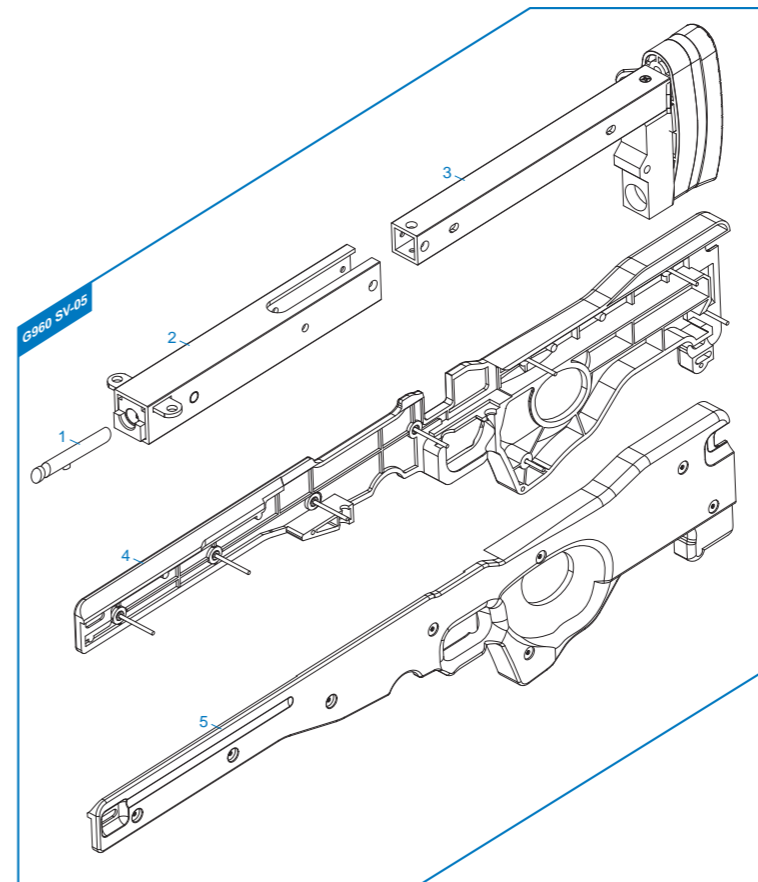
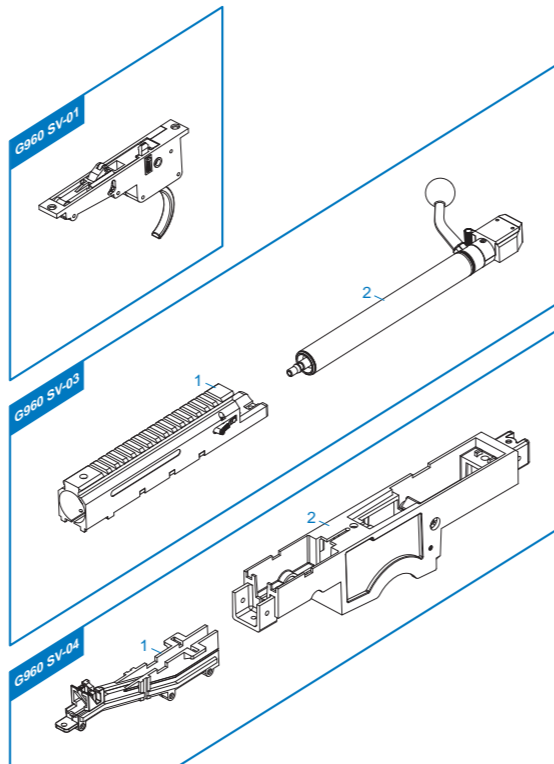
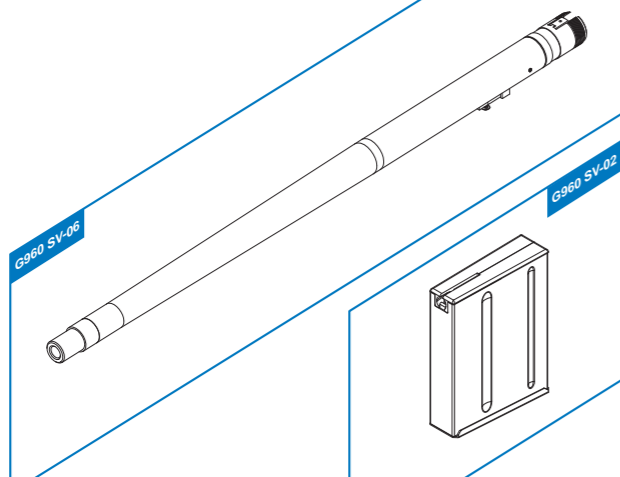



- ▶ The grouped parts may all be purchased from the G&G Support Department.
- ▶ Todas las partes pueden ser compradas en el departamento de Soporte de G&G.
- ▶ Vous pouvez acheter ces pièces en contactant le service après-vente G&G.
- ▶ グループ・パーツのすべては、G&Gサポートから購入できます。
- ▶ E-Mail: support@guay2com

 Please select quality battery with the CE approval, to avoid any unnecessary damage on the product.

 Please use suggested battery in the manual, if different voltage used, it might damage the product.

 Remove the battery from the product when it is not in use.

 Do not wet nor incinerate the battery, nor to deform terminal.

 Por favor seleccione la batería de calidad con la aprobación del CE, para evitar daños innecesarios en el producto.

 Por favor utilice la batería que se sugiere en el manual si utiliza un voltaje diferente, podría dañar el producto.

 Retire la batería del producto cuando no esté en uso.

 No moje ni incinere la batería. Tampoco deforme el terminal.



You may be liable for damaging public or personal property or for injuring a person or an animal even if you only meant to shoot as a "practical joke". Always observe good manners and enjoy fun sport shooting.



Never direct the muzzle towards a person, animal or in any direction. That may cause harm or damage to the third party.



Usted puede ser responsable por daño de propiedad pública o privada al herir a una persona o animal incluso sin que fuese intencional o como una "broma pesada". Siempre tenga buenos modales y disfrute de la diversión de tiro deportivo.



Nunca dirija el cañón hacia una persona, un animal o en cualquier dirección. Puede causar daño o perjuicio a la terceros.



When you carry the air gun, attach the safety cap, set the selector lever to the safety position and always put the air gun in a case or bag.



Make sure to put the barrel and safety cap on the muzzle, except when you are shooting. Do this to prevent accident, discharge of BB's and also for dust protection purpose. Never pull the trigger while the barrel and the safety cap is attached.



Cuando transporte el rifle de aire utilice una cobertura de cañón, coloque el rifle en modo seguro y siempre ponga el rifle de aire en una bolsa o una caja.



Asegúrese de colocar siempre la cobertura de cañón en la bocacha, a excepción de cuando esté disparando. Para evitar accidentes por disparo de balines accidentales y proteger el rifle contra el polvo. Nunca tire del gatillo mientras la cobertura del cañón este en el barril.

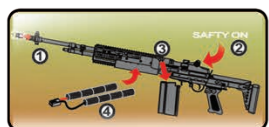

Safety procedures:
1. Attach the safety cap to the muzzle.
2. Set the selector lever to the safety position.
3. Remove the magazine.
4. Remove the battery.



Looking into the muzzle is extremely dangerous regardless of BB's having been loaded or not. If you get hit in the eye by a BB pellet, you may in worst case, lose your eye sight.

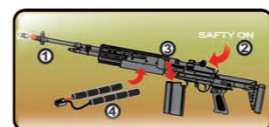

Procedimientos de Seguridad:
1. Utilice una cobertura de cañón.
2. Coloque el selector en modo seguro.
3. Quite los cargadores.
4. Quite la batería.



Mirar dentro el cañón es extremadamente peligroso a pesar de que los balines no hayan sido cargados. Si recibe un golpe directo en el ojo por un balin puede perder su vista permanentemente.



Select a safe place for operating the air gun, avoid places where people and cars are around.



Activating the trigger carelessly is extremely dangerous. Never put your finger on the trigger unless the safety cap is removed and you are ready to shoot a target.



Seleccione un lugar seguro para usar el rifle de aire, evite lugares donde se encuentren personas y coches alrededor.



Activar el gatillo sin cuidado es extremadamente peligroso. Nunca ponga el dedo en el gatillo a menos que la cobertura del cañón haya sido retirada y esté preparado para disparar al objetivo.



When shooting the air guns for target practice or in a game situation, You and all participants must wear safety goggles or other eye protective gear. Also pay attention to ricochet. It is very important to pay attention to third parties other than the participants.



There may be cases where some BB's remain in the gun after the magazine has been removed. After removal of the magazine, direct the muzzle towards a safe direction and pull the trigger to confirm that there are no BB's remain in the gun, then attach the safety cap.



Al disparar los rifles de aire en prácticas de tiro o en juegos, usted y todos los participantes deberán llevar gafas de seguridad u otras gafas protectoras. También preste atención al rebote. Es muy importante prestar atención no solo a los participantes sino también a terceros.



Puede haber casos en los balines se queden dentro del rifle después de que el cargador haya sido retirado. Después de la extracción del cargador, dirija la boca del cañón hacia una dirección segura y apriete el gatillo para confirmar no haya quedado ningún balín dentro del rifle, por último coloque la cobertura del cañón.



Always attach the safety cap to the muzzle, remove the battery and store the air gun in a case or bag and at a place that is out of reach by children.



Disassembling or modifying the gun may adversely affect the performance and make it dangerous. "It may be against the Law."





Siempre utilice una cobertura de cañón, retire la batería y almacene el rifle de aire en una caja o bolsa. Fuera del alcance de los niños.





Al modificar o desmontar el rifle puede afectar el rendimiento de la réplica y convertirlo en algo peligroso. "Puede estar en contra de la ley".

 Utilisez des batteries certifiées CE afin d'éviter tout dommage du produit.

 Utilisez les batteries recommandées dans le manuel. Une différence de voltage peut endommager le produit.

 Retirez la batterie du produit lorsque vous l'utilisez.

 Ne mouillez pas ou ne chauffez pas la batterie sinon vous risquez de déformer le connecteur.

 品質の良いバッテリーを選択してください。(CE認証) アンペア数の異常に高い製品や粗悪なバッテリーなどはメカBOXが破損しますので絶対使用しないでください。

 指定以外のバッテリーの使用による事故、故障などについて、当社は一切の責任を負いません。

 バッテリーをコネクターから取り外してください。

 バッテリーを濡らしたり、火の周りに近づけたりしないでください。また、バッテリーの外観を損傷しないでください。

 Vous pouvez être tenu responsable pour tout dommage de propriété publique ou personnelle, ou blessure sur une personne ou un animal. Faites preuve de fair-play pour profiter pleinement de l'Airsoft.

 Ne pointez jamais votre réplique vers une personne ou un animal afin d'éviter de causer des dommages ou des blessures.

 たとえイタズラのもつりでも、共有物や他人の財産を撃って破損させたり、人や生き物を撃って怪我をさせたりすると、器物破損罪や傷害罪などで処罰される場合があります。

 エアガンで人や動物を狙ったり、撃ったりしないでください。標的を撃つ時以外は銃口に保護キャップを必ず装着してください。

 Mettre le capuchon de sécurité sur le cache-flamme, le sélecteur de tir sur la position sécurité et la réplique dans un sac lors de son transport.

 Assurez-vous de mettre le bouchon de sécurité sur le cache-flamme, sauf si vous tirez évidemment. Procédez ainsi pour éviter tout accident et protéger la réplique de la poussière.

 エアガンを持ち歩く場合は、銃口に保護キャップをして、セレクトーレバーをセーフティーの位置にし、必ずケースやバッグに入れて運んでください。

 万が一の暴発を防ぐと共に防塵のために、発射時以外は必ず銃口に保護キャップを装着してください。

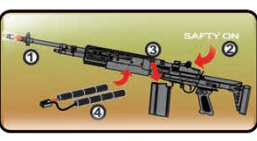
 Procédures de sécurité:
1. Mettre le capuchon de sécurité sur le cache-flamme.
2. Mettre le sélecteur de tir sur la position sécurité.
3. Retirer le magazine.
4. Retirer la batterie.

 Regarder dans le canon est extrêmement dangereux même s'il ne reste plus de billes dans la réplique. Si vous êtes touché à l'œil par une bille, vous risquez dans pire des cas de perdre la vue.

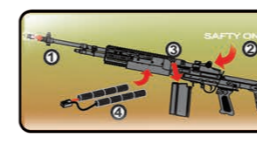
 安全手順
1.銃口に保護キャップを装着する。
2.切り替えレバー(セレクトーレバー)をセーフティーの位置にする。
3.マガジンを取り外す。
4.バッテリーをエアガンから取りはずす。

 銃口は、弾が入っている入っていないにかかわらず、絶対にのぞかないでください。BB弾が眼に当たった場所、最悪失明の恐れがあり大変危険です。

 Choisissez un endroit sûr pour utiliser la réplique, et évitez tout endroit entouré d'automobile ou de personne.

 Presser la queue de détente sans aucune précaution est extrêmement dangereux. Ne déposez jamais votre doigt sur la queue de détente si vous n'avez pas au préalable retiré le capuchon de sécurité et si vous n'êtes pas prêt à tirer.

 エアガンを撃つ際は、安全に配慮し、人や動物又は危険な場所には向けしないでください。また、周囲に人がいるような場所での射撃は絶対にしないでください。

 標的に向けて発射する時以外は、引き金に指をかけないでください。引き金に指をかけた状態では、何らかのはずみで引き金を引いてしまう恐れがあり大変危険です。

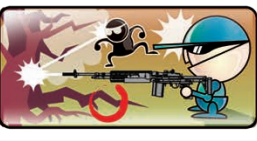
 Lors de l'utilisation de la réplique, tout participant se doit de porter des lunettes de protection. Faites attention au ricochet des projectiles et aux passants.

 Dans certains cas il est possible que des billes soient restées dans la réplique après avoir retiré le magazine. Lorsque le magazine est retiré, pointez votre réplique dans une direction sans danger pour autrui et tirer pour vous assurer qu'il ne reste pas de billes à l'intérieur, puis mettez le capuchon de sécurité sur le cache-flamme.

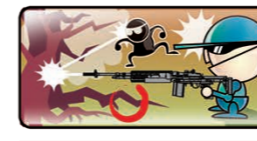
 弾を発射する時やゲームなどの場合は、跳弾にも注意し、ゴーグルなどの眼の保護具を本人と参加者全員が必ず装着して行ってください。(参加者以外の第三者に弾が当たらないように十分注意ください。)

 マガジンを抜いてもガン内部に弾が残っている場合があります。不用意に引き金を引くと弾が発射され大変危険です。マガジンを抜いた後、銃口を安全な方向に向けて撃ち、弾が残っていない事を確認してから、銃口に保護キャップをして保管してください。

 Toujours mettre le capuchon de sécurité sur le cache-flamme, retirer la batterie et garder la réplique dans un sac à l'abri des enfants.

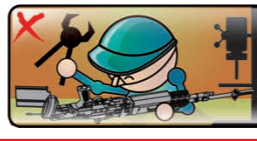
 Désassembler ou modifier la réplique vous même peut affecter défavorablement ses performances, la rendre dangereuse et vous mettre hors de la loi.

 対象年齢以外の子供がイタズラをして怪我などを起こさないように、必ず銃口に保護キャップをしてバッテリーをガンからはずし、ケースやバックに入れて子供が手の届かない所に保管してください。

 このエアガンは、最適な性能、操作性を考慮して製造されています。むやみな分解、改造は、危険性を誘発したり性能を著しく損なう場合がありますので、絶対にお止めください。

